

Histoire de l'U. S. P de 2025 à 2029

Table des matières

2025	4
L'USP	4
Le loto de l'USP du 19 janvier 2025.	4
Le samedi 8 mars, l'USP n'a pas raté le RDV de la Rando de la Montagnette .	7
Le nouveau VTT AE de Patrick Cionini	9
Les Palunais au départ de La Cyclo le Peloton OBI à Aubagne	10
Le nouveau vélo de Jacques Platarets	16
La rando Paluds-Alpilles des Paluds de Noves	17
L'USP au départ du rallye de Saint-Andiol.....	34
Souvenirs souvenirs	34
Pierre Ozimek rallie Vienne depuis Bale avec le vélo club Novais.....	39
Le nouveau vélo d'André Spinosi.	42
Rallye de Camaret du 06-09-2025.....	42
Week-end en Ardèche du 13 & 14 septembre 2025.	46
L'USP était au départ du rallye de Rognonas	66
Le Président de l'USP souhaite passer la main	68
Le nouveau bureau de l'Union Sportive Palunaise.	69
Le village	76
La fête votive du village	76
Le Trophée des Légendes imaginé par le Club Taurin des Paluds de Noves. .	83
Défilé de la charrette Saint Roch aux Paluds à Noves	84
Une fuite de gaz à Romanin	86
Le marché de Noel au Paluds de Noves.....	87
Chantier de « Bonpas ».....	88
Une nouvelle épicerie au Paluds de Noves	89
Le bulletin municipal	92
Dernier mandat du maire Georges Jullien	95
Le pays	96
Orages diluviens dans le Var	96
Tentative de la traversée de la Manche en scooter volant.....	96
Incendie dans l'Aude qui a débuté le mardi 5 août 2025	98
Emmanuel Macron reconnaît officiellement l'État de Palestine à l'ONU	100
Le monde.....	100
Election du pape Léon XIV	100
Effondrement d'un glacier en Suisse : le village englouti de Blatten vu du ciel	101
Ils nous ont quittés	101
<i>Le pape François est mort à l'âge de 88 ans</i> 101	
<i>La chanteuse Nicole Croisille est décédée à l'âge de 88 ans</i> 102	
<i>Giorgio Armani nous a quittés à l'âge de 91 ans.</i> 103	
<i>Claudia Cardinale, une étoile dont l'éclat a illuminé le septième art s'est éteinte</i> 103	

Brigitte Bardot, icône du cinéma français des années 1960, est décédée à l'âge de 91 ans
104

Le Sport	105
Finale de la Ligue des champions PSG-Inter Milan	105
Le très bel hommage du peloton à Romain Bardet pour sa dernière course	105
Le numéro incroyable de Pogacar, qui conserve son titre de champion du monde sur le terrible circuit de Kigali	107
Le Tour de France	108
Classement général à l'issue de l'épreuve.....	110
Le Tour de France féminin	111
Le classement général	113
2026	114
L'USP	114
Remise de la médaille de la ville à Luc Ferrier le 10/01/2026	114
Le loto de l'USP organisé le 18 janvier 2026	117
La modification du bureau de l'USP a été refusée par la Sous-Préfecture....	119
Les nouveaux statuts de l'Union Sportive Palunaise	120
L'USP au départ du rallye de Graveson le 7 mars 2026.....	124
Le village	128
Le pays	129
Tempête Goretti : vents violents et vagues-submersion	129
Puis les tempêtes se sont enchainées Dirk, Petra, Qumaira, Ruth, Stéphanie, Ulla, depuis Noël, les tempêtes se succèdent sur le littoral atlantique. La mer se déchaîne, le littoral recule.....	129
30 cm de neige au Ventoux.....	132
Le monde	135
Guerre en Iran	135
Ils nous ont quittés	136
<i>Rolland Courbis s'est éteint le 12 janvier 2026 à 72 ans</i>	136
<i>Lionel Jospin, ancien Premier ministre et chef du Parti socialiste, est mort</i>	136
Le Sport	137
Armand Duplantis a battu, pour la quinzième fois, son propre record du monde à la perche en franchissant 6,31 mètres.....	137
<i>En bout de perche,</i>	138
Vendredi 13 mars 2026, la 6ème étape de Paris Nice est partie de Barbentane	139
Le Tour de France	141
Le Tour de France féminin	142
Le Grand Départ en Suisse, une première historique pour la Grande Boucle féminine.....	142

2025

L'USP

Le loto de l'USP du 19 janvier 2025.

Comme d'habitude nous avons installé les tables dans la salle polyvalente le dimanche matin à 10h30.



Cette année nous avons installé 6 rangées car nous avons communiqué l'information par différents canaux dans l'espoir de toucher un maximum de monde.

3 sites de la région PACA :

<https://agenda-loto.net/>

<https://annuaire-loto.com/>

<https://www.lotopassion.com/>

Et David Vial a également relayé notre loto sur Facebook.



PALUDS DE NOVES

Dimanche 19 janvier 2025

Salle de l'Amitié à 17h00

Filets garnis, lots de viande, repas restaurant, jambon cru, cartes illicado, airfryer, etc...

Tarif : 1 carton 3€ / 3 cartons 8€ / 6 cartons 15€

CREPES - BUVETTE

David est également venu seconder le Président en tout début d'après-midi pour installer les lots dans la cuisine de la salle de l'Amitié.



Les 3 quines étaient disposées les unes derrière les autres sur les tables, et les cartons pleins étaient au sol. En face chaque série de lots, figurait le détail de chaque partie pour faciliter la tâche de Pascal Mathieu et Jean Louis Rouger qui étaient préposés à la distribution des lots au fil de l'eau, afin d'éviter la cohue en fin de loto. Seuls les lots de viande sont restés dans le réfrigérateur.

Laurence Rouger qui avait préparé les crêpes, était aussi présente pour les vendre avec David. La buvette a également bien marché, les bières ont manqué !!

Enfin les gens sont arrivés petit à petit dans la salle polyvalente. Françoise et Patrick Cionini s'étaient chargés de la vente des cartons comme les années précédentes et à 17h00, le Président a tiré les premières ballottes. Philippe qui était à ses côtés notait scrupuleusement chaque numéro tiré sur un cahier, au cas où il aurait fallu faire face à une contestation.

Une fois que la personne qui s'était manifestée par un cri de joie, avait été localisé, Jacques Platarets qui avait été chargé de valider les séries de numéros gagnants à l'aide d'un micro sans fil, eut bien du mal à se frayer un chemin entre les rangées de tables qui ne laissaient que peu de place. Arrivé sur place, il annonçait chaque numéro au binôme qui gérait le boulier Philippe Girard et Luc Ferrier, pour valider la partie. La salle n'était pas tout à fait pleine, mais les 6 rangées de tables étaient presque toutes occupées.

Le bar du Siècle étant fermé, les jambons, crus, demi-agneau, filets garnis de plus de 15kg, carte « illicado » de 100€ et 150€, repas au restaurant Mas de l'Echanson furent distribués au fur et à mesure, ce qui a permis de constater que les gagnants étaient plutôt satisfaits de la qualité des lots.

Bref à l'issue de cette opération financière, tout le monde était content du bon déroulement des parties.

Le samedi 8 mars, l'USP n'a pas raté le RDV de la Rando de la Montagnette

Philippe Girard le président du Club de Graveson était inquiet car une semaine avant l'échéance, la météo n'était pas favorable. La pluie était annoncée. Puis au fil des jours, les ondées annoncées s'étaient décalées au dimanche. Le Président avait donné rendez-vous à 9h00 au complexe sportif de Graveson. Robert Cionini, Pierre Ozimek, Jean Louis Rouger et Dominique Nieto étaient au côté de Luc Ferrier au départ de cette rando de la Montagnette. Ils ont choisi le circuit de 66km pour éviter de rentrer trop tard. Pierre qui est un adepte des longues distances, était venu à vélo pour allonger un peu. Les cinq palunais, cheminèrent ensemble sur les jolies routes gardoises, en passant par Aramon, Théziers, Montfrin, Saint-Pierre-de-Mézoargues, Boulbon et Graveson.



RANDO DE LA MONTAGNETTE

SOUVENIR DANIEL BOUCHET



VÉLO ROUTE

66 KM

OU

D⁺ 499M

89 KM

D⁺ 793M

DATE

SAMEDI 08 MARS 2025

DÉPART

ENTRE 9H ET 12H

DÉPART :

COMPLEXE SPORTIF DE GRAVESON

655 ROUTE D'AVIGNON

DEUX PARCOURS :

66 KM / 89 KM AVEC 1 RAVITAILLEMENT

PRIX :

7€ POUR LES LICENCIÉS FFCT

10€ POUR LES NON LICENCIÉS

SUR PLACE :

PARKING / SANDWICH À L'ARRIVÉE

VOS QUESTIONS :



BICYCLETTECLUBGRAVESONNAIS@GMAIL.COM



06 82 32 71 97



BICYCLETTECLUB GRAVESONNAIS

NOS PARTENAIRES



express
Graveson



Réve Bar
Graveson

La Maison de Zélie

De Dietrich

CHAPPEE

TECHNI

TC CYCLES

PLOMBIS

Le parcours

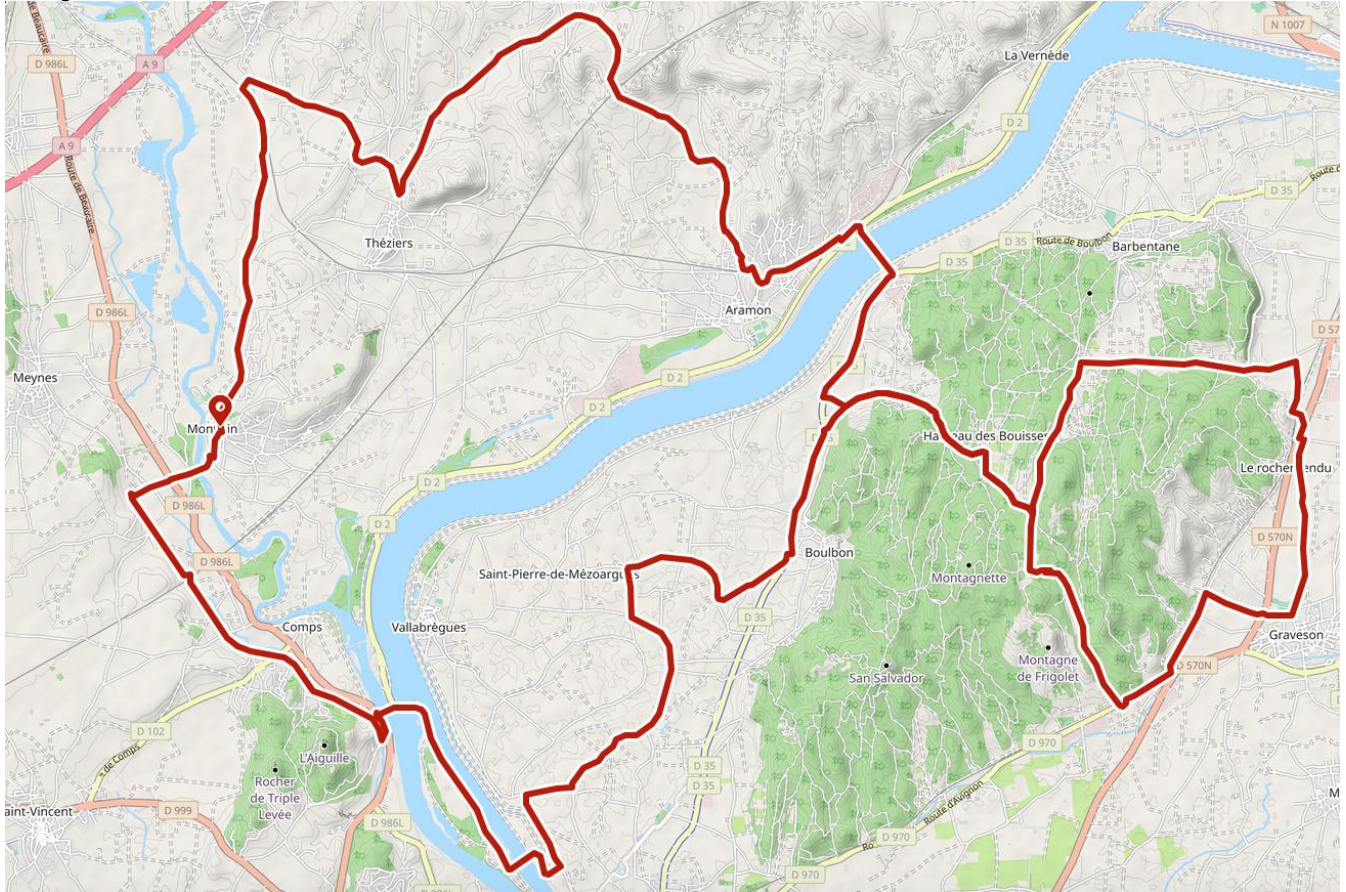

Le nouveau VTT AE de Patrick Cionini

Patrick qui aux prises à des problèmes de santé depuis le début de l'année, a décidé de se faire plaisir, en acquérant un nouveau vélo à assistance électrique. Mais lequel choisir ? Ce type de bécane qui s'est totalement démocratisé depuis quelques années, reste néanmoins une solution onéreuse. Son choix s'est porté sur la marque Moustache, fabriquée dans le Jura depuis 2010 qui œuvre pour rendre l'usage du vélo plus simple et plus joyeux, pour qu'il soit possible à tous, entraînés ou non, jeunes et moins jeunes, de rouler, sourire aux lèvres, seul ou en famille, entre amis, en ville, à la campagne, en tout-terrain, plus loin, plus longtemps, en s'amusant à découvrir le monde. Le Trail 150 est le vélo idéal pour ceux qui cherchent un VTTAE efficace !

Facile d'accès, performant en montée comme en descente, il est le compagnon idéal pour les balades ou randos sportives. Pratique pour se faufiler sur les sentiers avec agilité, rien ne vaut un châssis précis et équilibré ! Le cadre c'est l'âme féline du Trail. Il sait se faire doux, mais peut être aussi dynamique qu'un chat énervé. Construit en aluminium 6061-T6, il offre un compromis optimal entre rigidité et tolérance. Sa géométrie a été développée pour passer partout avec agilité et précision. Le débattement de 150 mm et une cinématique bien travaillée offre un pilotage facile et précis pour choisir toujours la bonne trace. Le vélo est doté de la motorisation Bosch Performance Line CX (85 Nm de couple), dont l'autonomie peut atteindre 129km. Ce vélo incarne parfaitement l'esprit de Moustache : il est performant, agréable à piloter. Bref il va se régaler !!!



Les Palunais au départ de La Cyclo le Peloton OBI à Aubagne

Le Président avait coché cette épreuve dès la parution de l'événement en début d'année. Ayant habité Marseille durant 13 années, il n'avait jamais eu l'occasion de s'aventurer sur les routes de la Sainte-Baume, et là, le Massif du Garlaban, la Sainte-Baume et la chaîne du Regagnas étaient au programme. C'était véritablement l'occasion de découvrir les collines ondulantes autour d'Aubagne, des villages provençaux authentiques, tel que Saint Zacharie, qui est légitimement appelé « le Village aux Seize Fontaines » encore alimentées en eau par des sources. C'est vrai que de nos jours, les fontaines publiques ne coulent plus librement, contraintes à se taire ou à porter l'infamante pancarte « Eau non potable ». La faute aux normes toujours plus lourdes et coercitives, mais également à la sécheresse qui oblige à des restrictions d'eau dans certaines communes. Ces fontaines à vide, me fendent le cœur, notamment lors de nos escapades cyclistes, où les coureurs avaient l'habitude de se réapprovisionner en eau à ces îlots de fraîcheur.

Luc Ferrier a récupéré Gilbert Vial toujours volontaire pour ce type d'aventure, à son domicile vers 6 heures. Le jour n'avait pas encore percé l'horizon, ce qui ne les a pas empêchés de prendre la direction d'Aubagne, pour participer à « La Cyclo le Peloton obi ». Pierre Ozimek qui n'est pas avare de ce type d'expédition, est également venu grossir le peloton composé de 140 cyclistes. Mais lui n'est pas venu en voiture, il a pris son vélo pour rejoindre la gare de Cavaillon, avant de descendre du train à

Marseille et de regagner Aubagne à vélo. Mais il aurait très aisément pu faire le trajet Verquières – Aubagne à vélo pour prendre le départ de l'épreuve et il serait très certainement arrivé avant ses deux autres compagnons de route, tellement il est costaud.

Toujours est-il, que Pierre a réussi l'exploit de rejoindre ses collègues au coup de feu du départ de l'épreuve. La particularité de cet exercice reposait sur le fait que les 2 parcours (80 et 115km) n'étaient pas fléchés. Les organisateurs avaient mis à dispositions des concurrents, les traces GPX, qui devait être chargées sur les GPS, afin de guider les coureurs sur le parcours. Habitué à cet exercice, Pierre fut le guide du trio palunais. Parties du Boulevard Maréchal Foch, la cohorte multicolore, s'est étirée en direction de Gémenos dès les premières pentes, bien avant le début du col de l'Espigoulier. Luc toujours en proie à des difficultés dans les ascensions, freina les ardeurs de Gilbert et Pierre, qui prirent le temps de discuter. Mais quel plaisir d'atteindre le sommet et son superbe point de vue sur la grande Bleue. Puis ils enchainèrent le Col de Roussargue entre garigue et forêt, puis le Pas de la Couelle autrement appelé « le petit Galibier ».

Les organisateurs avaient disséminé deux ravitaillements sur le parcours de 80km. Le premier placé sur les bas-côtés de la route du centre-ville de Saint-Zacharie était mal signalé, ce qui a empêché différents concurrents de reprendre quelques forces bienfaitrices. Les palunais sont passés à côté sans s'arrêter. Heureusement, le second placé à l'entrée de ce hameau au nom charmant « Le Pigeonnier », était beaucoup plus visible. Nous avons pu picorer quelques fruits secs avant de reprendre la route aux paysages typiquement méditerranéens. Mais la petite bande de bitume qui serpentait au milieu des pins, était particulièrement accidentée, avec des passages supérieurs à 10%. C'est dans ces vallonnements que le peloton du circuit des 115km, nous a décoiffé. Pierre qui avait des fourmis dans les jambes, se plaça dans leur sillage jusqu'à l'arrivée. Gilbert et Luc, profitèrent du sillage de deux coureurs locaux pour regagner la ligne d'arrivée et le village riche en animations variées (route, VTT, gravel). Il est vrai que la commune d'Aubagne, avait prévu un weekend entier de festivités et d'épreuves offrant un panorama complet de la pratique cycliste.

Pour les épreuves, trois randonnées étaient prévues dans l'écrin de l'arrière-pays aubagnais :

- La *Rando Gravel* (samedi 5, 70 km et 1600 mètres de dénivelé)
- La *Renduro* pour VTT et VTTAE (samedi 5, 30 km et 45 km)
- La *Cyclo du peloton OBI* (randonnée cyclotouriste, dimanche 6, 80 km et 115 km).

Côté animations, le village avait ouvert les festivités dès le vendredi 4 à 17 h 30, avec entre autres la projection d'un film de Yannis Pelé sous une magnifique tente Berbère. Les animations se sont poursuivies les samedi et dimanche, avec notamment le *Kids Rider Challenge* pour les 2-5 ans en draisienne. La retransmission

du Tour des Flandres sur écran géant a permis à tous les passionnés de la petite reine de passer un week-end très agréable au milieu des chapiteaux des grandes marques du secteur.

THE CYCLING EVENT
AUBAGNE EXPERIENCE

Cyclo X VTT X ebike X gravel
ÉPREUVES X SHOWS X ANIMATIONS X

4x5x6
AVRIL 2025
AUBAGNE

[the cycling event.com](https://thecyclingevent.com)



Un beau week-end à Aubagne.

THE CYCLING EVENT
AUBAGNE EXPERIENCE

X THE CYCLING EVENT AUBAGNE EXPERIENCE X
»» ANIMATIONS & SHOWS GRATUITS ««

≥ Vendredi 4 avril •

DÈS 17H30 : SOIRÉE D'OUVERTURE DU SALON : (Esplanade de Gaulle)
Animation pump track, parcours d'agilité vélo, initiation draisiennne, wheeling et airbag, challenge home trainer Wahoo, crazy race, diffusion de film et échange avec YANNIS PELÉ.

≥ Samedi 5 avril •

≥ EN CONTINU :
Animation Pump track, parcours d'agilité vélo, initiation draisiennne, Wheeling et airbag, Challenge Home Trainer Wahoo.

≥ LES RENDEZ-VOUS :
09H00 : Départ de la **RENDOURO** et **GRAVEL EXPERIENCE**
09H30 : Ouverture du salon
12H00 : Show VTT TRIAL
13H00 : Démonstration AIR BAG
17H00 : Show TRIAL
17H30 : Démonstration AIR BAG
17H30 : Concert live

≥ Dimanche 6 avril •

≥ EN CONTINU :
Animation Pump track, parcours d'agilité vélo, initiation Wheeling et airbag, Challenge Home Trainer Wahoo.

≥ LES RENDEZ-VOUS :
08H30 : Ouverture du salon
08H30 : Départ de **LA CYCLO** le peloton OBI
09H00 : Départ de la **KIDS DRAISIENNE CHALLENGE**
12H00 : Show VTT TRIAL
13H00 : Démonstration AIR BAG
17H00 : Show TRIAL
17H30 : Démonstration AIR BAG

X SPECIAL GUEST X

X ISABEAU COURDURIER X
X GAETAN VIGE X
X NINA VABRE X
X KÉVIN MIQUEL X
X MORGANE SUCH X

* Programme sous réserve de modifications

ET BIEN D'AUTRES MOMENTS A NE PAS MANQUER...
Scannez LE QR CODE pour réserver vos épreuves et consulter le programme complet !

[the cycling event.com](https://thecyclingevent.com)

Le parcours de 80km, D+ 1430m

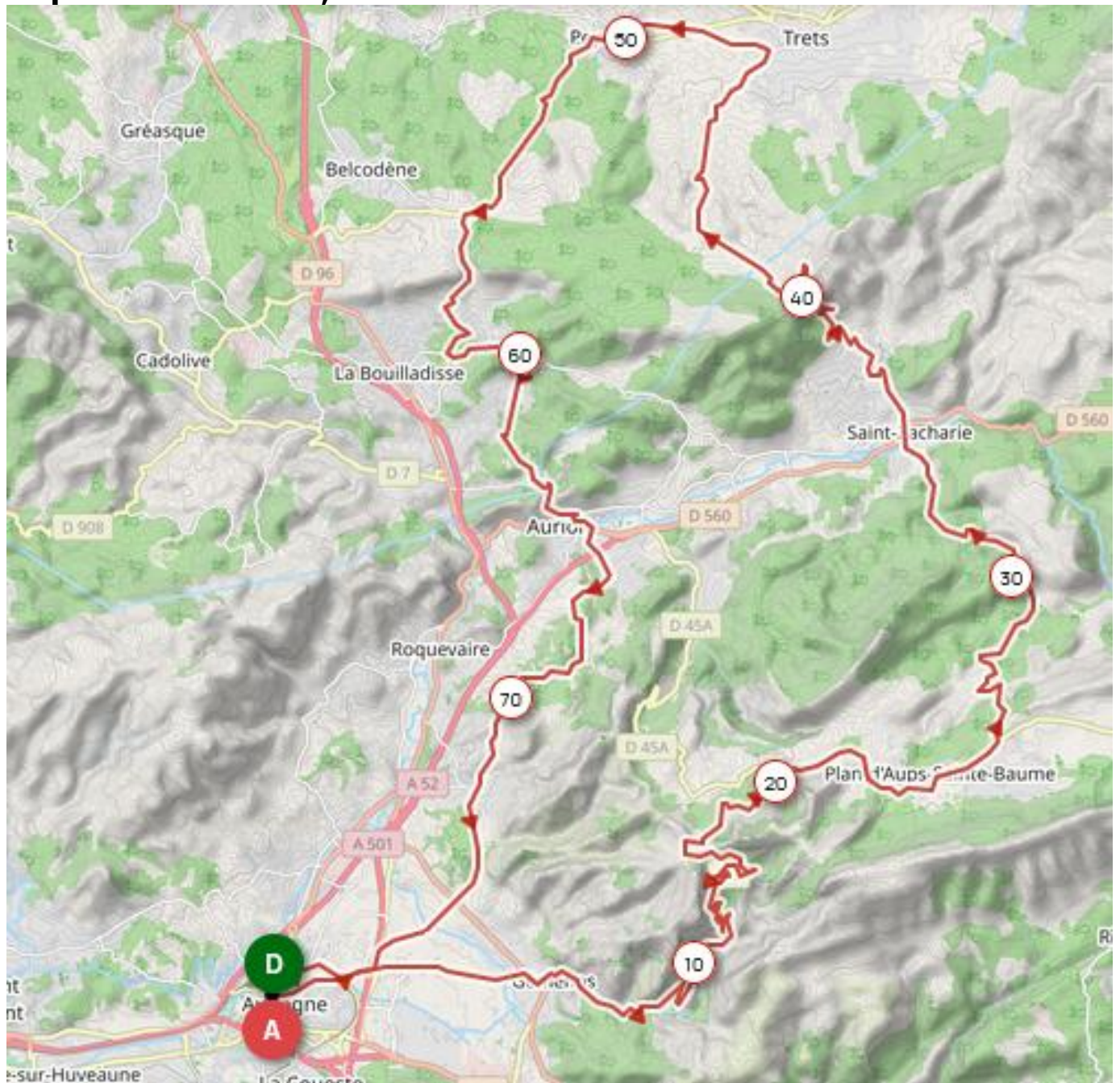



Gilbert Vial dossard 110 se régale.



Luc Ferrier dossard 103 est plus en souffrance.

Le nouveau vélo de Jacques Platarets

Venu chez le vélociste « Noves Bikes » pour réaliser un changement de chaîne et de cassette de son vélo de route, Jacques Platarets a succombé sous le charme de ce vélo d'occasion, tout juste rentré au magasin, qui est situé depuis quelques années au 279 avenue Agricole Viala à Noves. Il est devenu le rendez-vous des passionnés de la petite reine. Tenu habilement par Francis et son épouse, ils partagent volontiers leur savoir-faire et leur passion avec les débutants comme avec ceux plus confirmés. L'établissement dispose d'un grand choix de VTT, VTT électrique (VAE), Vélo de route et gravel, musculaires ou à assistance électrique et lorsqu'ils le peuvent, ils partagent volontiers les sorties avec le Vélo Club Novais. Après une présentation détaillée de ce magnifique Colnago V2R équipé d'un groupe Shimano Ultegra Di2, composé d'une cassette de 11 vitesses qui s'échelonne du 11 aux 34 dents, d'un double plateau de 36 et 52 dents, de freins à disques et deux roues Mavic, Jacques avait hâte de l'essayer. En effet, l'âge aidant et l'expérience acquise tout au long de ces années, nous n'achetons plus le matériel sur un coup de tête. L'essai du vélo repéré permet d'être rassuré avant de l'acquérir. C'est véritablement l'occasion de se donner une idée réelle du produit, savoir s'il convient à la pratique que l'on veut en faire, s'il est à la bonne taille, si les éléments cruciaux du modèle convoité (position, taille, assise, transmission, guidon, poignées) sont bien adaptés au confort et à la performance souhaités, car acheter un vélo est un investissement. Les fabricants justifient cette progression des tarifs par l'évolution coûteuse de la technologie en matière d'aérodynamisme, de freins à disque hydrauliques et de vitesses électroniques. D'ailleurs le grand public est parfois surpris de voir des vélos haut de gamme, vendus plus chers qu'une moto ou qu'une Dacia Sandero. Les causes sont évidemment multiples, même si les fabricants gardent le secret sur les marges réalisées. Mais ce petit bijou dans une livrée noir mat du plus bel effet, était proposé à un prix raisonnable et les premiers tours de roues enchantèrent littéralement Jacques. Le vélo est plus rigide que son ancien Cannondale et a donc plus de rendement. C'est très sensible sur le plat, en côte aussi, mais plus dans les relances en danseuse. Et que dire de l'impression de sécurité dégagée par cette bicyclette lorsqu'il a abordé les descentes. Avec sa monture précédente, il avait parfois l'impression de manquer de précision, alors qu'avec ce modèle, il s'est senti guidé par un rail. Les freins à disque apportent aussi cette sensation de sécurité. Plus efficaces que des freins à patins sur jante, ils fournissent plus de puissance pour moins d'effort. L'autre découverte qui a véritablement enjoué Jacques, est le changement de vitesse électronique, qui apporte une précision inégalée et réduit considérablement les problèmes d'entretien. Ce mécanisme de changement de vitesse devient addictif, tellement on prend du plaisir à changer de braquet. La technologie utilise des moteurs électriques intégrés pour modifier automatiquement le dérailleur, éliminant ainsi l'erreur

humaine. Plus étonnant encore, les applications permettent aux utilisateurs de personnaliser les manettes électroniques, en ajustant le temps et même la synchronisation automatique des vitesses avant et arrière pendant les trajets, garantissant ainsi une expérience fluide très agréable.

Toutefois, au cours de cette expérience réalisée sur les routes bien connues des Alpilles, Jacques a constaté qu'il devrait effectuer quelques modifications pour parfaire sa position. Il devra remplacer la potence de 12cm par un modèle plus court, (9cm), changer le petit plateau par un 34 dents, dénicher une selle plus confortable et déporter le support de Gps pour profiter pleinement du cintre plat. Avec sa nouvelle acquisition, nul doute que Jacques va retrouver une nouvelle motivation pour participer aux sorties « club » au sein desquelles règne une ambiance très amicale.



Le nouveau vélo de Jacques Platarets : Colnago V2R.

La rando Paluds-Alpilles des Paluds de Noves

Alors que le mistral avait montré ses muscles durant les deux jours qui ont précédés le rallye de l'Union Sportive Palunaise et que la légende qui rythme la vie des provençaux dit que ce vent sec et parfois tempétueux, signe souvent un bail de 3, 6 ou 9 jours d'affilé, l'inquiétude du Président Luc Ferrier était palpable.

Et comme par enchantement le matin du samedi 26 avril, le vent avait totalement cessé. Un beau ciel bleu azur s'était installé confortablement, sans le moindre souffle. Cette météo agréable augurait une belle réussite de cette organisation, d'ailleurs presque tous les membres du club s'étaient mobilisés pour assurer le bon déroulement de cette épreuve.

Pascal Mathieu et Christian Vernet étaient affectés au ravitaillement de Saint Rémy de Provence, pour sustenter ceux qui s'étaient lancés sur le tracé le plus long.



Christian Vernet prépare la venue des coureurs.



Le club de Rochefort du Gard est arrivé au 2^{ème} ravitaillement.

Robert et Maryse Cionini avec Alain et Muriel Louchard ont accueilli les coureurs au ravitaillement de Mouriès, lieu stratégique où les circuits de 63 et 83 km se séparaient.



Muriel Louchard s'active pour que les coureurs ne manquent de rien.



Mollégès et Saint-Andiol sont au 1^{er} ravitaillement.

Gilbert Vial et sa bonne humeur coutumière, proposait le café de bienvenue aux participants. Madeleines et pains au chocolat pouvaient accompagner le breuvage ancestral au gré des coureurs.



Gilbert Vial alimente les coureurs en café, pains au chocolat et madeleines.

Marc Bardin, Pierre Ozimek, Jean Louis Rouger, Dominique Nieto, Jacques Platarets et André Spinosi enregistreraient efficacement les participants toujours très aimables.



Quelques palunais et palunaises sont venus animer dans la bonne humeur, le village des Paluds de Noves, lieu mémorable de joutes cyclistes d'antan.



Jean Marc Bezert, Bruno et Baptiste Raffin et ?,



David Ducasse, Pierre Ferrier, Sylvie Martelli, Daniel et Pascale Menichini, Valérie Ferrier et Valérie Ducasse.



Nadine Robin, Mireille Auzias et Nadine Lambert.



Les enfants : Basile et Nicolas Meguin, Evan Lilamand, Adrien Masse et Jules Vial Florent. Derrière : Caroline Vian, Eve Grampoder, Camille Vialade, Marjorie Masse, Monia Lilamand et Cathy Florent.

Les villages voisins avaient répondu favorablement à l'invitation de l'USP : Saint Andiol, Mollégès, Noves, Graveson, Saint Etienne du Grès, Apt, Rochefort du Gard, Fos sur Mer, Rognonas, Châteaurenard, Robion, Mazan, Saint Martin de Crau, Alleins, Camaret, Mornas, Eyguières, Bagnols sur Cèze, Montfavet et bien d'autres...



La belle équipe de Graveson.



Philippe Monteil du BCG et Alain Englan ancien palunais. Son père était le forgeron du village situé en face l'épicerie Ferrier.



L'équipe de Mollégès d'Alain Clavel tout à droite.



Les cyclistes de Rochefort du Gard.



Saint Andiol était également présent avec son ancien, mais emblématique Président Aimé Bonnaud.



APT avait également fait le déplacement.



Nicolas véritable animateur des courses d'antan et Alberte Gautier son épouse, du vélo Club de Noves.



Le tandem Anny et Thierry Dubo de Fos sur Mer.

Les parcours ont permis de faire découvrir les petites routes sinueuses et quelques beaux villages au sein du massif des Alpilles. Ils sont passés par Eygalières, où trône la majestueuse chapelle Saint Sixte, avant de bifurquer vers le Pas de la Figuière (247m d'altitude), en direction d'Aureille et les ruines du château datant du XII^e siècle. Puis la petite route qui serpente au milieu des oliviers les a conduits jusqu'au premier ravitaillement situé au carrefour de la route D'Eygalières-Mouriès (D24).



La chapelle Saint Sixte d'Eygalières.

Après un encas dans une ambiance conviviale, les coureurs avaient le choix de bifurquer sur la boucle de 63km pour rejoindre Mollégès autre village installé tranquillement au cœur de la belle Provence, puis Verquières une des plus petites communes des Bouches-du-Rhône, avant de retrouver les Paluds de Noves. Les plus courageux, ont choisi de parcourir les 83km en direction de Mouriès, autre petit village pittoresque situé au pied du versant sud des Alpilles. Ensuite ils se sont dirigés vers Maussane-les-Alpilles, autre bourgade authentique, pour rejoindre Les Baux-de-Provence, niché au cœur d'un décor exceptionnel. Ils ont dégringolé par le Val d'Enfer en direction de la petite ville chic de Saint-Rémy-de-Provence, qui est très prisée des artistes et personnalités. Il faut dire que ses jolies ruelles, cafés et restaurants attirent les touristes, notamment le mercredi, qui est le jour de marché. Un deuxième ravitaillement a permis de reprendre des forces avant de revenir vers les Paluds de Noves par Eyragues petite commune typiquement provençale, puis Noves où Laure de Noves fut l'amour platonique du poète florentin Pétrarque au 14^e siècle et Verquières, petit village en expansion, situé dans la plaine maraîchère de la Durance.

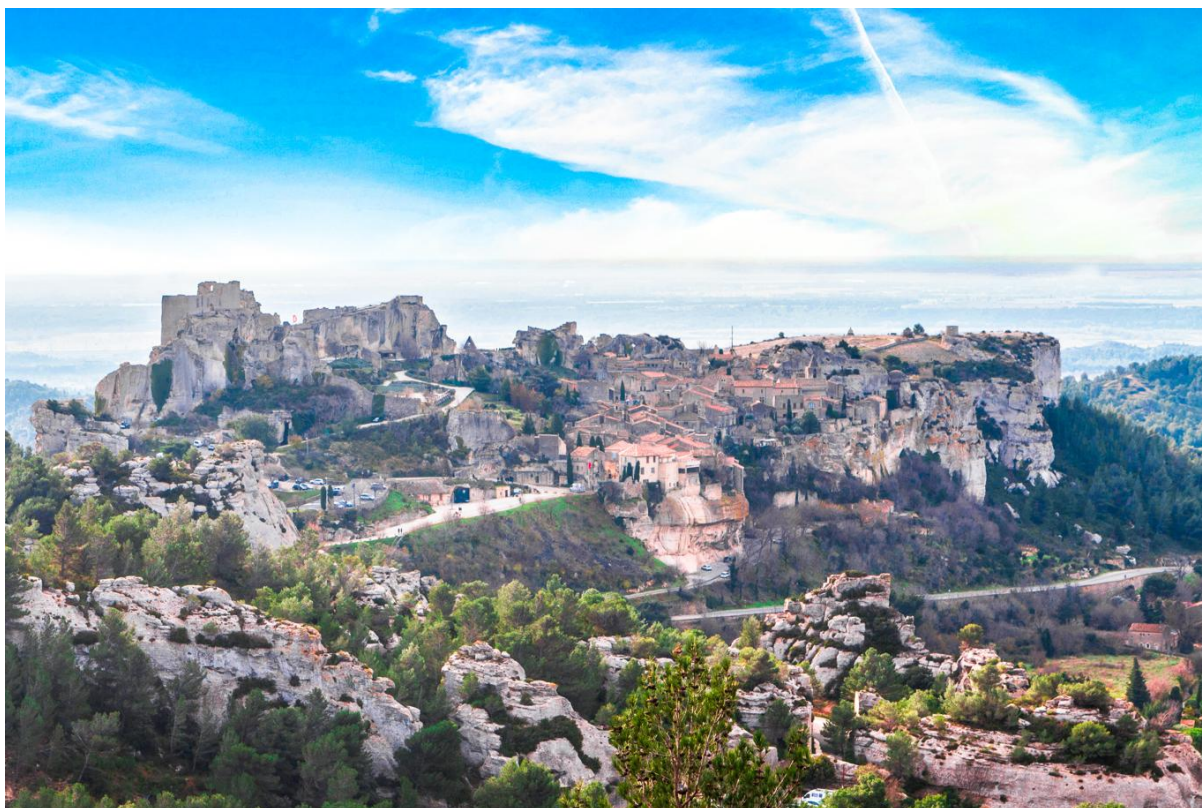

Les Baux de Provence dans un décor naturel enchanteur.

A l'issue de la randonnée le verre de l'amitié a permis de poursuivre le partage de cette passion qui mélange les souvenirs, aux émotions.

Le Cyclo VTT de Mollégès ainsi que le Bicyclette Club de Graveson ont raflé le prix du club le plus fourni, avec 13 coureurs chacun. Ils ont été récompensés par une jolie coupe offerte par le magasin Noves Bikes, accompagné de sacs à dos et de tee-shirts.



Alain Englan (à gauche) ancien Palunais est maintenant au sein du BCG géré d'une main de maître par l'ancien coureur des Paluds, Philippe Girard.

A souligner également le courage du coureur de 85 ans Sarnette Pierre du Rayon d'Or de la Crau, qui a couvert les 83km en prenant le temps d'admirer les nuances de vert que la végétation du superbe massif des Alpilles arbore à cette saison.

Je n'oublie pas de mentionner cette jeune pousse âgée de 9 ans : Meguin Victor des Paluds de Noves, qui a accompli les 18km dans la joie et la bonne humeur, accompagné par des mamans attentionnées. Qui sait, s'il ne sera pas le futur champion du village à l'image de Serge Borel, Gilbert Vial, Michel Rascol ou Philippe Cœur.



Meguin Victor âgé de 9 ans, arbore la coupe du plus jeune participant, encadré par ses collègues.



Belle photo de groupe des Palunais et palunaises.



David Ducasse et Daniel Menichini ravis d'avoir participé à l'animation du village.

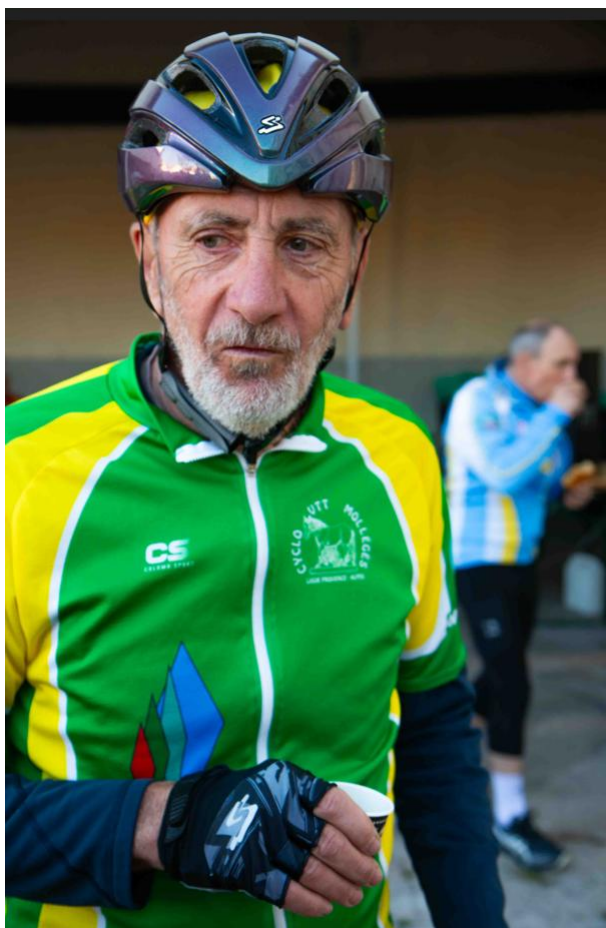

Jacques Simonelli ancien vainqueur des 6h des Paluds et Bernard Jauzion de Noves.



Christian Vernet et Pascal Mathieu, peut-être un peu fatigués ?

Un grand merci à Martine Vassal et Corinne CHABAUD pour leur dotation d'objets promotionnels du Conseil Départemental, qui ont grandement contribué à la réussite de cet événement.



Conseil départemental des Bouches-du-Rhône

Martine Vassal

La Présidente

Monsieur Luc FERRIER
**Président de l'union Sportive
Palunaise**
596 Chemin du Mas de Jauffret
13550 NOVES

Marseille, le 19 février 2025

Objet : Votre demande d'objets promotionnels en date du 10 février 2025
« Randonnée cycliste »

Monsieur le Président,

Je fais suite à votre demande relative à votre souhait d'obtenir une dotation d'objets promotionnels du Conseil départemental pour votre manifestation prévue le 26 avril prochain et vous prie de noter mon accord.

C'est donc avec plaisir que j'ai donné instruction à mes services de vous contacter, tout en profitant de la présente, pour vous souhaiter une belle réussite pour vos événements.

Veillez agréer, Monsieur le Président, l'expression de mes salutations distinguées.



Martine VASSAL

L'USP au départ du rallye de Saint-Andiol

En l'absence du Président, Gilbert et David Vial, Robert Cionini, Jean Louis Rouger, Marc Bardin et André Spinosi se sont rendus à vélo au château de Saint-Andiol pour prendre le départ de la rando au cœur des Alpilles. Ils optèrent pour le circuit de 60km pour éviter de rentrer trop tardivement.



André Spinosi, Jean Louis rouger, David Vial, Marc Bardin, Aimé Bonnaud reconnaissable à sa longue chevelure blanche, Gilbert Vial et Robert Cionini.

Souvenirs souvenirs

Après avoir franchi la ligne d'arrivée de l'Ardéchoise en 2024, Gilbert Vial perclus de crampes, avait d'immenses regrets. Sans ces maudites contractions, il aurait pu améliorer nettement son classement pourtant très honorable : 26^{ème} de sa catégorie. Aussi, il aborda l'année 2025 avec l'esprit revanchard en réservant une chambre dès le début de l'année à proximité de St Félicien. Mais au mois d'avril, Simone sa compagne, lui annonça qu'elle ne serait pas là pour accueillir les touristes, qui avaient réservés les gites pour le samedi 14 juin, date de la cyclo sportive 2025. Un peu dépité, il dû se résoudre à faire une croix sur cette participation, ce qui lui ôta l'envie de s'entraîner sur de longues distances. Le président de l'USP l'entraîna à participer au rallye de Serres le 10 mai, où ils effectuèrent ensemble le circuit de 105 km et profitèrent du repas organisé dans une ambiance conviviale, par le club

local à l'issue de l'épreuve. Ce fut l'occasion de revoir les collègues du BCG et ceux de Mollégès. Cependant après cette épreuve, Gilbert préféra pédaler en soirée sur des distances de 50km, plutôt que d'accompagner Luc Ferrier sur des sorties de 120km avec un D+ de 1000 mètres.

Puis fin mai la réservation du 14 juin s'annula subitement comme un signe du destin. Il saisit cette opportunité pour bloquer les réservations à cette date, afin de se laisser une chance de participer à cette épreuve, qui lui tient à cœur. Mais le temps était compté. Il ne restait que 15 jours pour se préparer à cette échéance sportive. Dans la foulée de cette bonne nouvelle, il décida de faire une sortie longue d'au moins 140km en m'indiquant, son envie de partir des Paluds pour aller escalader Lagarde d'Apt et retour au Paluds de Noves. Cependant au cours de la sortie du 31 mai, Il s'épancha sur le sujet et fit part de son indécision à Luc Ferrier, quant à la réalisation ce périple programmé pour le lendemain.

Luc lui a donc proposé de l'accompagner, ce qui lui rendit une lueur d'espoir de prendre part à la compétition du 14 juin. Même Alain Louchard qui était à court d'entraînement, s'est joint spontanément à eux sur une quarantaine de kilomètres, avant de rebrousser chemin. 80km pour une reprise c'est vraiment pas mal !

C'est à 6h00 que les trois compères se sont rejoints au Pont Coloré, situé à la sortie du village des Paluds de Noves, le dimanche 1^{er} juin. Les feux de signalisation allumés, ils ont débuté l'aventure au milieu d'un léger brouillard, qui mit du temps à disparaître. Le thermomètre affichait 18°. Partis prudemment, ils ont pris la direction de Cavaillon par le chemin des Parties, avant de rejoindre l'EuroVelo 8 qui est une piste cyclable à faible déclinaison, érigée sur l'ancienne voie ferrée. Relier les Pyrénées aux Alpes, l'Espagne à l'Italie par les chemins de traverse de la France, tel est l'ambition de cet itinéraire. Excepté sur les premiers 300 m en agglomération de Cavaillon, l'itinéraire est correctement jalonné avec un revêtement lisse adapté à la pratique des rollers sur les parcours en voies vertes, qui sont confortables malgré quelques barrières un peu contraignantes. De beaux paysages jalonnent la véloroute : le magnifique Pont Julien (monument de l'Empire romain), les bords du Calavon, les anciennes gares et Apt qui est considérée comme la capitale du fruit confit. En plus de la déclivité défavorable en direction d'Apt, une légère brise est venue ajouter une difficulté supplémentaire à leur progression. Ils ont quitté l'EuroVelo 8 qui se dirige vers Forcalquier en offrant des vues superbes sur le Lubéron, pour récupérer la route de Rustrel, avant d'arriver à la bifurcation en direction de Lagarde d'Apt, au bout de 3 heures d'efforts. Puis ils ont entamé les onze kilomètres de ce col qui culmine à 1101 mètres d'altitude, avec une pente moyenne de 7%.

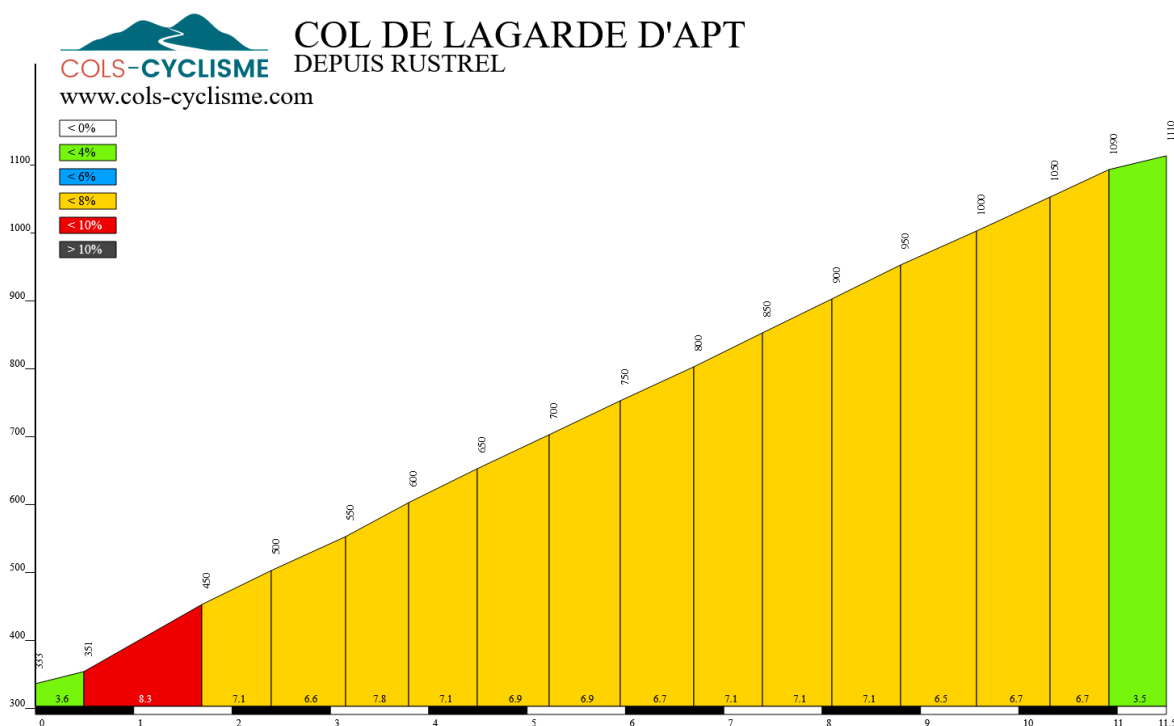

Ils savaient que la prudence était de mise pour cette ascension, car ils devaient encore rentrer au Paluds. Comme d'habitude, Luc a fixé l'allure car Gilbert bien meilleur escaladeur que Luc, aurait imprimé un rythme trop élevé pour lui. Il a donc calé mon rythme cardiaque à 162 pulsations, juste en dessous du passage en anaérobie lactique (165 puls), qui produit de l'énergie à partir de la dégradation incomplète des glucides stockés dans le foie et les muscles et s'accompagne de la production d'acide lactique, qui provoque à terme des crampes musculaires. Ainsi ils ont progressé à une allure moyenne de 8,8km/h pour rejoindre le sommet en 1h15 d'efforts en alternant la position assise et celle dite de la danseuse, qui soulage les muscles avec un braquet de 34x27.

C'est au détour d'un virage un peu relevé que Luc s'est remémoré la sortie du 21 mai 1980 accompagné de Serge Borel et Robert Cionini. Ils avaient effectué la même sortie mais à une allure bien plus rapide. Luc gardait le souvenir d'être monté en 44mn avec un braquet de 42x19. Mais impossible de se rappeler de la moyenne effectuée sur les 15,5km, car à l'époque, il n'existait que le compteur Sachs Huret, qui se fixait à l'extrémité de la fourche et qui ne comptabilisait que les kilomètres journaliers avec un totalisateur. Pas de vitesse instantanée, encore moins de fréquence cardiaque ou de puissance. Mais à l'époque, c'était un véritable progrès, car jusqu'à l'apparition de cet appareil, il fallait comptabiliser la distance parcourue à l'aide des bornes ou des panneaux.

Le **Multico Huret** est donc un cyclomètre silencieux qui vous indiquera la distance parcourue grâce à un **compteur journalier**, la distance totale parcourue grâce à un **compteur totalisateur**, et qui restera fixé à votre roue lorsque vous la démonterez...

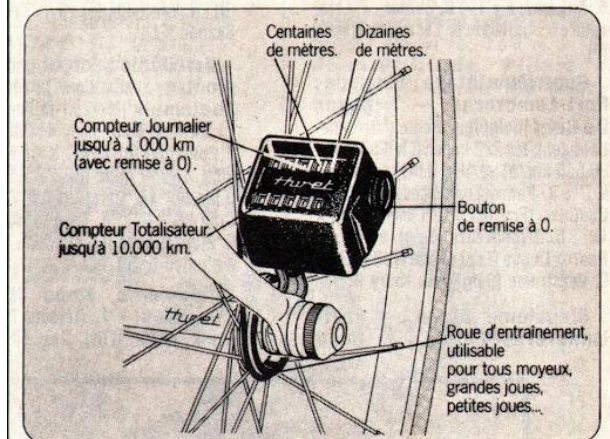

Aujourd'hui, l'instrument paraît bien désué par rapport aux compteurs GPS de vélo qui tronnent sur nos guidons. Ces petits bijoux proposent en plus des données basiques, comme la vitesse instantannée, la vitesse max, le nombre de tours de pédale à la minute, un suivi méticuleux de notre condition physique. En effet il est possible de consulter des informations sur notre Stamina pour connaître notre niveau d'énergie restant, d'identifier les cibles de puissance recommandées pour nous aider à gérer nos efforts tout au long d'un parcours, d'affichez la distance qu'il reste à gravir ainsi que le degré de la pente à venir, etc... Bref, cet appareil démontre à lui tout seul, l'évolution considérable du matériel cycliste depuis les années 80.

Arrivés au sommet, ils ont cherché en vain le panneau du col. C'est à la sortie du hameau de Lagarde d'Apt qu'ils ont figé le souvenir de cette sortie.



Luc Ferrier & Gilbert Vial

Le retour, se fit sous une chaleur accablante 32° par l'EuroVelo 8. En 1980 la piste cyclable n'existait pas, mais aujourd'hui ils ont fait le même nombre de kilomètres, soit 155km à une moyenne de 20,9km/h, avec un dénivelé positif de plus de 1300 mètres.

Un grand bravo à Gilbert, qui pratiquement sans préparation a pu réaliser cette escapade à 74 ans. Quant à Luc, il était content d'avoir été capable de réaliser la même sortie 45 ans après.

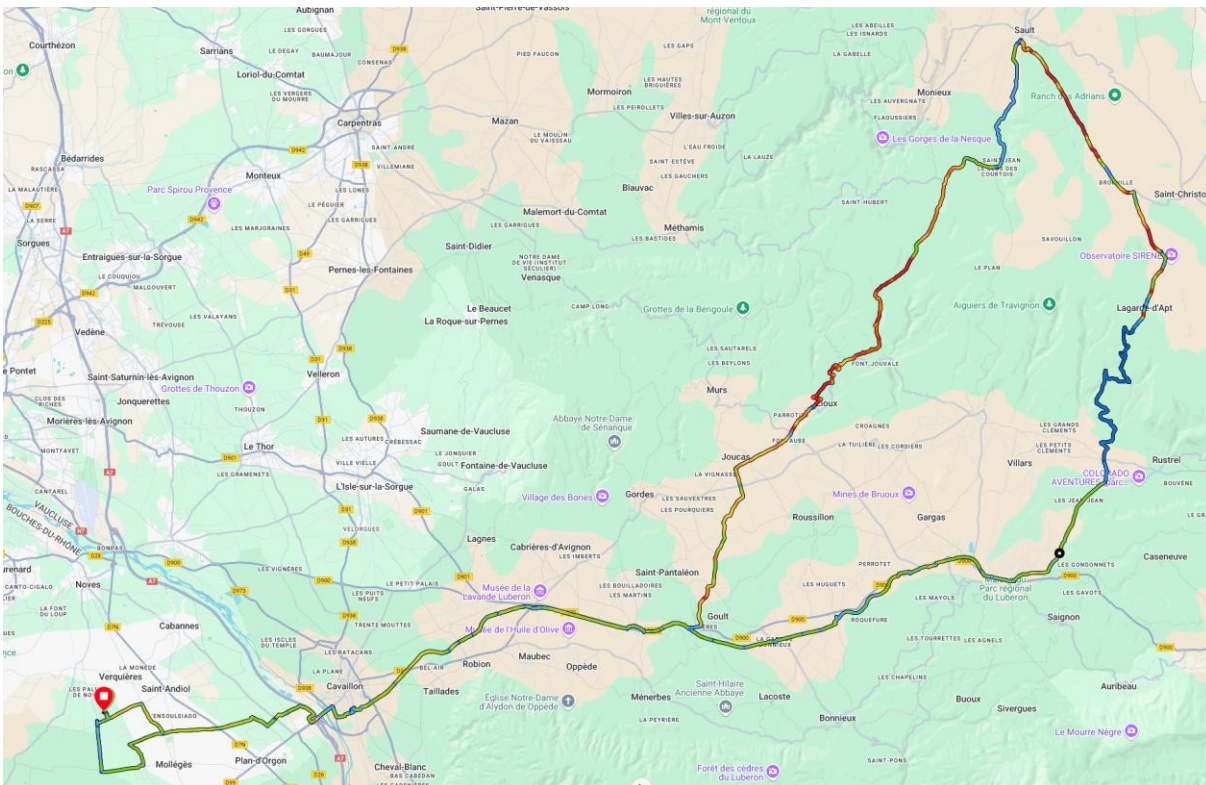

Les Paluds, Cavillon, Coustellet, Apt, Lagarde d'Apt, St Jean de Sault, Jucas, Goult, Coustellet, Robion, Cavillon, les Paluds, soit 155km.

Pierre Ozimek rallie Vienne depuis Bale avec le vélo club Novais

Périple de 8 jours avec des étapes sous la pluie de **150km et D+ 1500m**.

06/07 Bâle – Radolfzell : 152km D+ 2186m

07/07 Radolfzell - Ehunfen : 132km et D+ 1216m

08/07 Ehingen-Utting am Ammersee : 76km et D+487m

09/07 Utting am Ammersee - Prien am Chiemsee : 160km et D+ 1578m

10/07 Prien am Chiemsee - Seewalchen am Attersee : 144km et D+ 1500m

11/07 Seewalchen am Attersee - Ybbs an der Danau: 88km et D+130m

12/07 Ybbs an der Danau - Vienna : 86km et D+ 599m

Puis arrivé à Vienne, il est revenu à vélo en France avec son épouse Edith.

Ils ont couvert les **1168 km en 13 étapes** pour rejoindre Mulhouse, soit **90km/j** en moyenne.

14/07 Vienne - Krems an Donau : 84km et D+ 237m

15/07 Krems an Donau - Ybbs an Donau : 68km et D+ 219m

16/07 Ybbs an Donau – Linz : 93km et D+ 453m

17/07 Linz – Erlau : 95km et D+ 133m

18/07 Erlau - Deggendorf : 83km et D+ 192m

19/07 Deggendorf - Regensburg : 100km et D+ 334m

20/07 Regensburg – Grossmehring : 90km et D+ 367m

21/07 Grossmehring – Hochstad an der Donau :

22/07 Hochstad an der Donau - Ersingen : 87km et D+ 177m

23/07 Ersingen - Hausen am Andelsbach : 85km et D+ 359m

24/07 Hausen am Andelsbach - Gailingen am Hochrhein: 93km et D+ 546m

25/07 Gail Ingen am Hochrhein – Waldshut-Tiengen : 75km et D+ 677m

26/07 Waldshut-Tiengen – Mulhouse : 113km et D+ 294m

Encore une belle performance réalisée par ce couple de sportifs insatiable.





Le nouveau vélo d'André Spinosi.

A plus de 80 ans, André Spinosi partage encore les sorties « club » et pour se faire plaisir, il fit l'acquisition d'une nouvelle monture. Le Cube Nuroad est un gravel bike remarquablement équilibré, offrant un compromis idéal entre performance sportive et confort sur longue distance. Sa polyvalence exceptionnelle en fait un vélo capable d'exceller dans pratiquement toutes les situations, de la sortie rapide sur route au bikepacking aventureux.

Le **Cube Nuroad Hybrid C:62 Race 400X**, est un vélo qui séduit par sa technique innovante et son design impressionnant. Il est à la pointe de l'innovation en matière de vélo de course électrique, alliant une technologie de pointe à un design à la fois stylé et fonctionnel. Ce vélo est le choix parfait pour les cyclistes qui ne veulent pas faire de compromis entre performance, esthétique et technologie innovante.



Le Cube Nuroad Hybrid C:62 Race 400X d'André Spinosi.

Rallye de Camaret du 06-09-2025

Après avoir vécu une période difficile à la suite de l'incendie de ses gîtes, Gilbert Vial est à l'affût du moindre rallye cycliste. Depuis le début de l'année, il se mêla aux organisations d'Aubagne, Bollène, Saint Andiol, Serres, Althen-les-Paluds, Robion, Vaison-la-Romaine, Vacqueyras, Gargas et Pouzilhac. Il se régale de cette ambiance qui lui rappelle le temps où il mettait un dossard pour affronter le gratin du cyclisme régional, il y a presque cinquante ans. L'inscription au départ de la randonnée qui ressemble à la récupération du dossard, la possibilité d'intégrer les pelotons qui se forment et se disloquent tout au long de l'épreuve, offrant ainsi l'opportunité de se dépasser physiquement, lui remémorent cette ambiance si particulière des courses cyclistes, qui lui confèrent beaucoup de plaisir. Aussi lorsqu'il a pris connaissance

de la date du rallye de Camaret-sur-Aigues, il décida d'y participer et adressa une invitation à le rejoindre aux membres du club, via l'application WhatsApp. Le Président Luc Ferrier fut le premier à répondre favorablement, suivi d'un Jean Louis Rouger qui profite pleinement de son temps libre que lui procure sa récente mise en retraite. Alain Louchard, tout juste rentré de Corse, se joignit au trio. Le rendez-vous fixé à 6h10 sur la place de Noves le samedi 6 septembre, regroupa les binômes véhiculés. Alain plaça sa bicyclette sur le porte vélo installé sur la belle Mini Cooper de Jean Louis, tandis que Luc avait rangé son vélo à l'arrière du Citroën C15 de Gilbert. L'autoroute les guidèrent jusqu'à la sortie sud d'orange, avant de regagner le magnifique complexe sportif de la commune de Camaret-sur-Aigues, à travers les vignobles, dont la renommée gustative n'est plus à faire. Le temps de remplir le questionnaire d'inscription et de prendre un café offert par les organisateurs et les voilà au départ de la randonnée qui regroupa plus de deux cents participants. Alain avait gardé la veste d'hiver pour affronter les 10° de cette matinée ensoleillée. Jean Louis qui fut perturbé par l'oubli de ses bidons à son domicile, put compter sur la solidarité du groupe pour étancher la soif que procure l'exercice physique. Parti vers 7h30, le quatuor progressa ensemble sur ce parcours bucolique, en direction de Cairanne. Mais dès les premières pentes, Alain montra ses limites physiques du moment, pénalisé par le quintal de sa carcasse de rugbyman, lui qui ne renoua avec la bicyclette que récemment. Mais pas de panique, il savait qu'au sommet, il retrouverait les collègues conformément à l'état d'esprit solidement ancré au sein de l'USP. Ils progressèrent à nouveau ensemble vers Saint-Roman-de-Malegarde, puis Tulette et Richerenche, avant de rejoindre le ravitaillement installé à Montségur-sur-Lauzon. Après avoir bu un verre de sirop ou de coca cola, et gouter aux gâteaux secs, quartiers d'orange, bananes ou petits sandwichs salés, ils reprirent la route vers Chamaret, puis Chantemerle-lès-Grignan avant de se séparer. Alain qui reprenait tout juste le vélo, avait opté courageusement pour le parcours de 85km, tandis que le trio s'était inscrit pour le grand circuit de 95km. Ils se séparèrent donc au pied d'une nouvelle ascension, Alain en direction du ravitaillement déjà visité, et Gilbert, Jean Louis et Luc vers Lagarde-Adhémar. Alain dut affronter une nouvelle pente à fort pourcentage pour regagner Montségur-sur-Lauzon. Après s'être restauré, il profita d'une belle descente qui l'emmena à Suzela-Rousse, avant de rallier Camaret-sur-Aigues par Sérignan-du-Comtat. Était-ce les circonstances, toujours est-il, qu'il ne vit personne sur ce parcours, ce qui l'obligeât à guetter le fléchage rouge fluo utilisé par les organisateurs, pour le guider jusqu'au point de chute. Quant au trio, ils durent monter jusqu'au village de la Lagarde-Adhémar, avant d'escalader une autre difficulté pour rejoindre Clansayes, et de revenir à Montségur-sur-Lauzon où le ravitaillement était presque démuné de victuaille, victime du succès de l'épreuve. Sans perdre de temps, ils reprirent la route sur les traces d'Alain avec l'espoir de le retrouver avant l'arrivée. Ce ne fut pas le cas, puisque les difficultés derrière lui, Alain rallia le complexe sportif de façon dynamique. Pourtant le trio ne chauma point. Jean Louis qui avait perdu cinq kilos, décida d'accrocher les roues d'un groupe qui filait à vive allure. C'est ainsi qu'ils

rejoignirent le complexe sportif quinze minutes après Alain, qui sirotait un verre de coca cola en attendant les copains. Enfin presque puisque Luc creva à trois kilomètres de l'arrivée. Après concertation, Gilbert revint vers lui en voiture pour charger le vélo avant de retrouver Alain et Jean Louis qui avaient eu le temps de se changer. Ils prirent un dernier verre ensemble avant de rentrer vers les Paluds, satisfait des panoramas offerts par le tracé adroitement dessiné au milieu des villages de caractère du Comtat Venaissin. Jean Louis partagea le compte rendu de son ordinateur de vélo sur le groupe WhatsApp de l'USP.

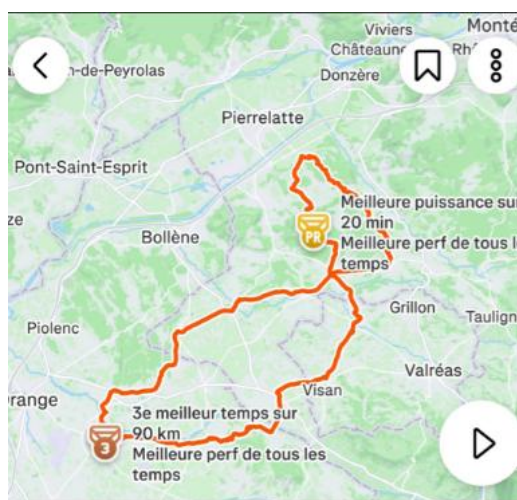

Jean Louis Rouger

Aujourd'hui à 07:28 · Camaret-sur-Aigues, Vaucluse

Sortie vélo le matin



Félicitations ! Vous avez généré votre meilleure puissance sur 30 minutes.

Distance	Dénivelé positif
95,11 km	893 m
Durée de déplacement	Puissance moy.
3:55:48	130 W
Vitesse moy.	Calories
24,2 km/h	1 843 kcal

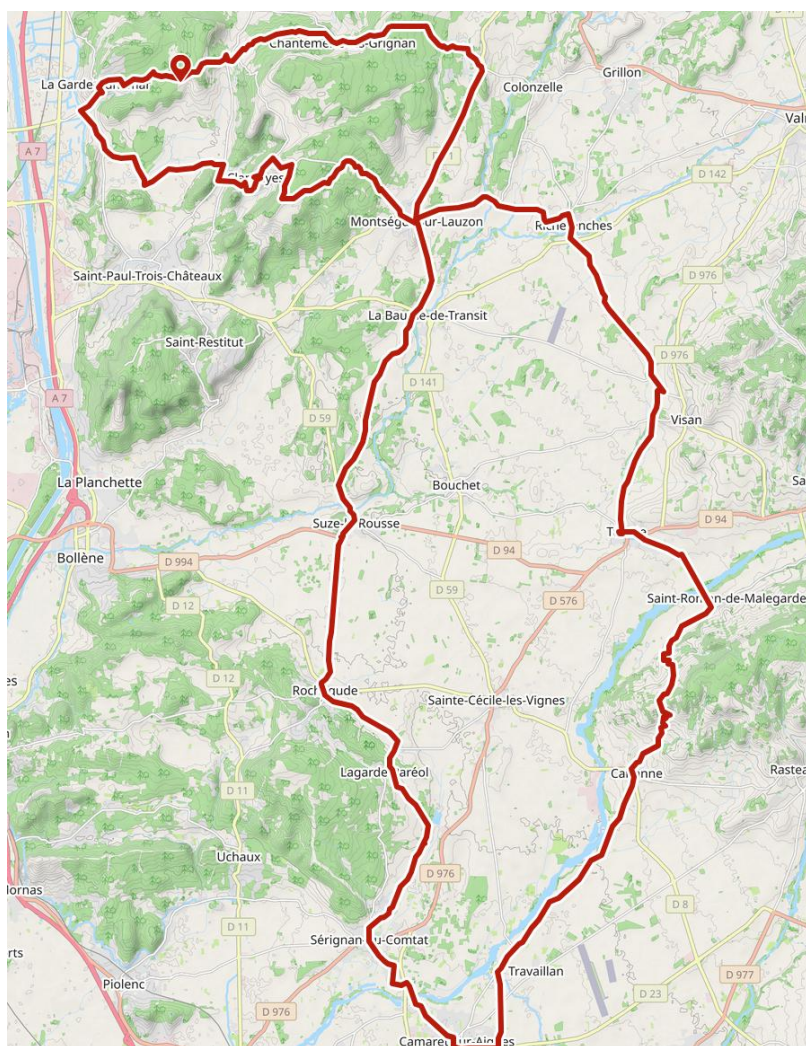



Alain Louchard, Luc Ferrier et Gilbert Vial.

Week-end en Ardèche du 13 & 14 septembre 2025.

Cette année la sortie délocalisée en Ardèche a rassemblé 29 personnes. Il faut dire que l'attrait de ce département au charme bucolique, est sincère tant cette région regorge de paysages spectaculaires aux villages de caractère.

Le Président avait fixé le rendez-vous à 10h00 sur la place des Paluds de Noves pour essayer de voyager ensemble en voiture. Seul Pierre Ozimek avait choisi de braver le risque d'une averse pour se rendre à vélo à la Plage Grain de Sel, située en bordure de l'Ardèche à Saint Martin d'Ardèche.

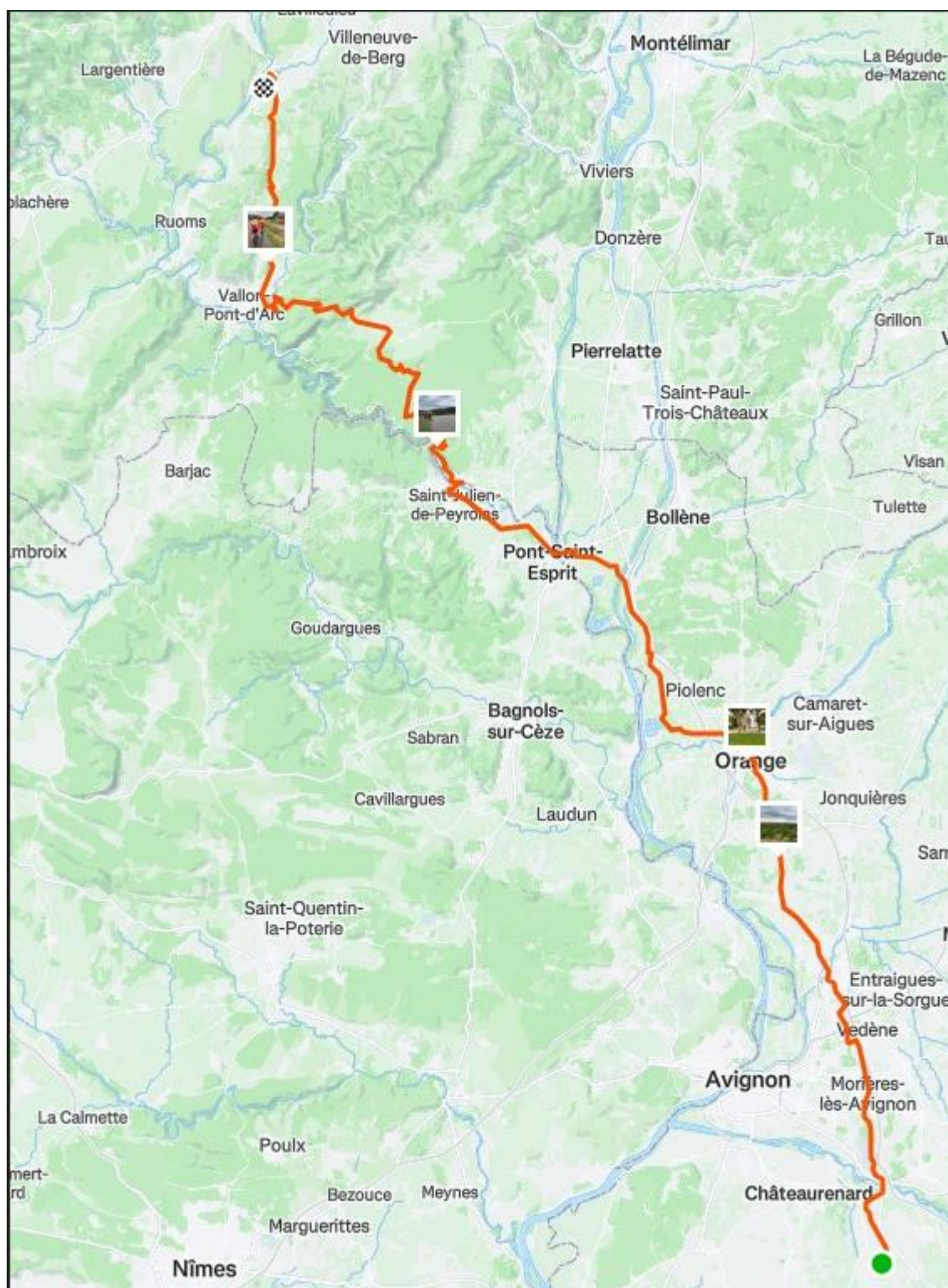

Le trajet suivi par Pierre Ozimek ce jour-là.

Nous avons pris l'autoroute à Avignon Sud en direction de Lyon, mais comme les années précédentes, un bouchon nous a précipité vers la sortie d'Orange centre. Jean Louis Rouger a pris les commandes de la cohorte motorisée, pour nous faire cheminer sans encombre, par de petites routes dénuées de circulation. Nous nous sommes tous retrouvés au bord de la plage, où désormais, nous y avons nos habitudes. Pierre était déjà là et il avait même eu le temps de promener au bord de l'eau. Chacun avait mené son pique-nique, mais certains rompus à la pratique du camping, avaient déplié tables et chaises pour se restaurer, tandis que d'autres ont utilisé les quelques rochers pour s'asseoir.

Une fois les victuailles englouties, les coureurs ont préparé leur monture pour rejoindre le Domaine du Cros d'Auzon à vélo, tandis que les épouses continueraient en voiture jusqu'à l'établissement pour profiter des deux piscines.



Juste avant d'enfourcher nos vélos.

Jacques Platarets avait confectionné le parcours vélo et Philippe Girard invité à partager notre séjour avec l'USP, connaissait également un cheminement qui pouvait compléter le travail effectué par Jacques, à la condition d'accepter de rallonger l'itinéraire d'une quinzaine de kilomètres, ce qui fut envisagé. Nous sommes partis sous un ciel maussade en direction de Vallon-Pont-D'Arc, avant de bifurquer par le village de Bidon. Nom qui peut faire sourire les cyclistes, mais l'origine du nom du village n'est pas clairement déterminée. Il pourrait provenir du patois ou du provençal « lou bidoun » qui signifie le réservoir ou endroit où l'on trouve de l'eau. En effet, le village est le seul endroit où l'on trouve de l'eau en permanence sur le plateau calcaire.





Patrick Cionini sur son VTTAE et son frère aîné Robert.



Alain Louchard en plein effort.



Dominique Nieto qui a troqué son superbe VTT pour le vélo de route.



Dominique Nieto responsable sécurité au sein du club, ouvre la route.

Puis nous avons traversé le village de Saint-Remèze, qui compte 900 habitants regroupés autour de leur église. A l'entrée de Vallon-Pont-D'Arc, nous avons pris la direction de Lagorce qui est perché sur un éperon rocheux avant de décider si nous devons poursuivre sur l'itinéraire de Philippe. La pluie fine qui fit son apparition, nous fit emprunter le chemin le plus court pour rejoindre Vogüé. Nous avons même enfilé nos vêtements de pluie.



Gilbert Vial prêt pour affronter la pluie.



Jacques Platarets, Alain Louchard qui regonfle sa roue arrière, Luc Ferrier qui enfile l'imperméable et Daniel Pedeneau.

Après cette petite halte, nous avons repris notre progression vers le point de chute à Vogüé.



André Spinosi, Patrick Cionini et David Vial.



Jacques Platarets et Robert Cionini en tête du peloton USP.



Jacques Platarets et Dominique Nieto.



Pierre Ozimek le photographe du week-end et Philippe Girard qui avait enfilé sa vieille tenue USP pour l'occasion.

A l'entrée du domaine, le cheminement jusqu'au local à vélos était balisé par des panneaux au nom de l'USP. Belle attention de la part de l'établissement !



Gilbert Vial, Dominique Nieto derrière et Daniel Pedeneau.

Jacques avait également prévu un parcours vélo pour le lendemain matin. Pierre Ozimek, Marc Bardin, André Spinosi, Daniel Pedeneau, Gilbert et David Vial, ainsi que Luc Ferrier ont accompagné Jacques Platarets sur un itinéraire soigneusement préparé. A la sortie du domaine, nous avons pris la direction de Villeneuve-de-Berg avant de bifurquer sur de jolies petites routes.



Pierre Ozimek en position pour prendre les photos.



Encore une photo de Pierre Ozimek avec Luc Ferrier et Marc Bardin dans sa roue.

Nous avons traversé Lavilledieu où des vestiges datant de la période néolithique (menhirs et dolmens) et gallo-romaine (Camp de César) prouvent que des habitants s'y sont très tôt installés.

Puis Lussas autre village de caractère qui accueille depuis plusieurs années « Les Etats Généraux du Film Documentaire », séminaires, rencontres professionnelles, découverte de filmographie ou d'œuvres documentaires exceptionnelles, regard sur la production francophone européenne de l'année, rétrospectives, hommages ou encore films à caractère événementiel. Tels sont les ingrédients des États généraux du film documentaire qui se déroulent pendant une semaine au mois d'août.

Nous avons également pénétré dans le village pittoresque de Darbres qui est niché au flanc du plateau volcanique du Coiron, puis Freyssenet sur le plateau de Coiron, où le calme et la quiétude règnent à seulement quelques minutes de Vallon Pont d'Arc et des célèbres gorges de l'Ardèche. Nous avons poursuivi sur la route du col de l'Escrinet en direction des éoliennes jusqu'au sommet de la colline qui offrait une vue imprenable sur la garrigue ardéchoise. Au sommet nous avons juste eu le temps d'enfiler les imperméables et de prendre une photo avant qu'une ondée ne nous surprenne.



Photo de groupe en haut du col.

La descente du fut abordée avec prudence compte tenue de la route mouillée.



David Vial, Luc Ferrier et Daniel Pedeneau.



Marc Bardin et David Vial.



La route est mouillée, nous descendons avec prudence.



André Spinosi et Jacques Platarets.



Gilbert Vial qui admire les beaux paysages.

Nous avons rebroussé chemin, sous la pluie jusqu'à Darbres où nous avons bifurqué en direction de Mirabel, village perché à presque 500m sur une couche basaltique. Cet éperon rocheux portait au Moyen Age deux châteaux. Il ne subsiste aujourd'hui que le donjon du château protestant détruit au XVIIème siècle sur ordre de Richelieu lors des Guerres de Religion.



Le donjon du Château de Mirabel.



David Vial.



Daniel Pedeneau.

La boucle s'est terminée à Lussas où nous avons retrouvé le soleil et l'itinéraire emprunté à l'aller.

Comme il fallait quitter les chambres avant 10h00, l'hôtel nous avait réservé la suite occupée par Gilbert Vial pour nous permettre de prendre la douche après la sortie vélo. Nouvelle attention de la part de l'établissement.

Après la toilette, nous avons pris en commun un apéro dans une ambiance très conviviale où ceux qui avaient souhaité faire la grâce matinée, narraient leurs différents périples : visite du village de Vogüé, ou balade au sein des 25 hectares du domaine. Bref tout le monde avait plaisir à se retrouver. Puis à la pause méridienne, nous nous sommes installés aux mêmes places que la veille, allez donc savoir pourquoi ? et ce fut un autre moment de partage de plaisirs et de joies, bref un moment précieux !

Après le repas, nous avons remercié le personnel attentionné, avant de prendre congé et de rentrer à nos domiciles avec le sentiment d'avoir vécu un moment hors du temps.

L'USP était au départ du rallye de Rognonas

Alors que le Président Luc Ferrier et son futur successeur Alain Louchard s'étaient rendus à Pélissanne pour une réunion de la fédération de cyclotourisme, Jean Louis Rouger, Pascal Mathieu, Gilbert Vial, Daniel Pedeneau, Jacques Platarets, Dominique Nieto et André Spinosi ont participé à la 5ème Randonnée Cyclotouriste « **Souvenir Louis Vignaud** », organisée par l'Avenir Cycliste Rognonais le samedi 27 septembre 2025. Ils s'étaient donnés rendez-vous à 8h00 sur la place du Marché de Rognonas où avaient lieu les engagements. La fraîcheur matinale 8° les a cueillis soudainement, et le café offert par les organisateurs fut particulièrement apprécié. C'est que nous avons perdu 10° du jour au lendemain. A l'inverse des pics de chaleur, de plus en plus fréquents et intenses en raison du changement climatique, les pics de fraîcheurs sont de plus en plus rares. Alors quand ils surviennent, cela fait tout drôle.

Le choix collectif s'est porté sur le circuit de 60km qui permettait de ne pas arriver trop tard.

En chemin ils rencontrèrent les coureurs du Bicyclette club Gravesonnais dont le Président Philippe Girard et ancien membre de l'USP donnait la cadence. Juste le temps de dire bonjour, et les voilà reparti à un rythme plus élevé que celle du groupe des palunais, qui souhaitait conserver cette homogénéité propre à l'état d'esprit du club. On part ensemble et on rentre également ensemble.



Jacques Platarets, Pascal Mathieu, Gilbert Vial, Dominique Nieto, André Spinosi, Daniel Pedeneau et Jean Louis rouger.

Le Président de l'USP souhaite passer la main

Luc Ferrier a intégré l'Union Sportive Palunaise en 1979 en tant que coureur, puis il a assumé différentes fonctions :

- Trésorier adjoint de 1986 à 1991,
- Trésorier de 1992 à 1998,
- Secrétaire de 1999 à 2013,
- Président de 2014 à 2025.

Durant toutes ces années, il a aimé se fondre au sein de cette inclusion cycliste riche en émotion. Il a été particulièrement fier de partager ces responsabilités au sein de ce club, qui ne serait pas ce qu'il est, sans l'implication de tous ses adhérents et leur fidèle amitié.

Il a essayé de conduire le club dans le même état d'esprit que les aînés qui ont contribué à son épanouissement :

- Marcel Girard,
- Marcel Reynaud,
- Georges, Marcel et Serge Borel, et je n'oublie pas Lucienne Borel qui a œuvrée dans l'ombre durant 25 ans de 1973 à 1998.
- Charles Fauque,
- Louis Chainé,
- Georges Rascol,
- Albert Pécout,
- Jules et André Delègue,
- Robert Cionini,

À savoir : L'amitié, le goût de l'effort et la solidarité caractérisent l'état d'esprit de l'Union Sportive Palunaise. Quel que soit le nombre de participants à nos sorties routières ou vététistes, tout le monde part et rentre ensemble.

Les plus costauds se délectent en absorbant avec avidité les pentes offertes, tandis que les moins forts, font preuve de plus de patience pour vaincre avec obstination les déclivités qui entravent leur chemin. Mais le groupe de coureurs se retrouve ensemble à chaque sommet avant de goûter au plaisir de la descente où l'ivresse que procure la vitesse, se manifeste avec plus de générosité chez certains.

Après cette expérience riche de souvenirs en tout genre, il éprouve le besoin de souffler un peu, car le cumul des fonctions de ces dernières années fut particulièrement énergivore. Il souhaite donc passer la main.

Le nouveau bureau de l'Union Sportive Palunaise.

C'est dans la salle d'état civil que l'assemblée générale de l'USP s'est tenue le 22 novembre 2025 à 18h00.



Assemblée générale de L'Union Sportive Palunaise du 22/11/2025

Accueil des coureurs

Présents : Robert Cionini, Dominique Nieto, Pierre Ozimek, Jacques Platarets, Jean Louis Rouger, Edith et Christian Vernet, Gilbert Vial, Patrick Cionini, Jean Marie Sylvander, Alain Louchard, David Vial, Yannick Roubaud, Yvan Delègue, Pierre Ferrier adjoint spécial des Paluds de Noves et Luc Ferrier.

Excusés : André Spinosi, Philippe Girard, Marc Bardin, Daniel Pedeneau et Pascal Mathieu.

Ouverture de la séance à 18h00 dans la salle d'Etat Civil des Paluds de Noves.

Rapport moral 2025

❖ Nos organisations

➤ Le loto

L'organisation du loto a été publiée sur différents sites internet de la région, ce qui a peut-être contribué au succès de cette opération financière.

<https://agenda-loto.net/>

<https://annuaire-loto.com/>

<https://www.lotopassion.com/>

Merci à Laurence Rouger qui a confectionné les crêpes et à vous tous pour votre implication dans cette opération financière.

➤ Le rallye de l'USP

Organisé le samedi 26 avril, il y a rassemblé 134 participants sur les 3 circuits de 18km, 63km et 83km, dont 25 palunais et palunaises.

Passé au samedi, il a rassemblé plus de monde que le dimanche de l'an dernier.

➤ Sortie club en Ardèche

Avec la participation du club, nous nous sommes offerts une sortie délocalisée en Ardèche. Seul Pierre Ozimek s'est rendu à vélo à la plage grain de sel située à Saint-Martin-d'Ardèche, malgré une météo incertaine. Après le pique-nique, les coureurs ont emprunté l'itinéraire que Jacques Platarets avait confectionné et

Philippe Girard qui avait été invité à partager notre séjour, avait également suggéré un cheminement qui pouvait compléter le travail effectué par Jacques. Mais la pluie a bouleversé nos plans, et nous avons rejoint le domaine du Crau d'Auzon sans lambiner.

Nous avons apprécié le balisage au nom de l'USP qui nous a guidé jusqu'au local à vélo à l'intérieur du domaine. Belle attention de la part de l'établissement !

Jacques Platarets avait également prévu un parcours vélo pour le lendemain matin.

Itinéraire magnifique soigneusement préparé. Merci Jacques.

❖ Des performances sportives à souligner :

- **Dimanche 19/01 à Lagnes**
Dominique a participé à la 34^{ème} rando VTT du mur de la peste
- **Dimanche 23/02 à Mérindol**
Dominique a pris le départ de la 14^{ème} édition de La Mérandolaise à VTT
- **Samedi 08/03 à Graveson**
5 coureurs de l'USP ont participé au rallye : Robert Cionini, Pierre Ozimek, Dominique Nieto, Jean Louis Rouger et Luc Ferrier.
- **Dimanche 06/04 Aubagne**
Gilbert Vial, Pierre Ozimek et Luc Ferrier ont participé à la Cyclo le Peloton OBI
Dominique a participé à la Rando VTT des Garrigues à Rochefort du Gard
- **Lundi 21/04 Bollène**
Gilbert Vial et Luc Ferrier au départ du rallye de Bollène.
- **Jeudi 01/05 Saint Andiol**
Gilbert et David Vial, Robert Cionini, Jean Louis Rouger, Marc Bardin et André Spinosi
- **Samedi 10/05 Serres**
Gilbert Vial et Luc Ferrier au départ du rallye de Serres.
- **Dimanche 15/06 Althen les Paluds**
Gilbert Vial seul coureur de l'USP au départ du rallye
- **Dimanche 22/06 Robion**
Gilbert Vial et Luc Ferrier ont effectué 2 boucles proposées par les organisateurs pour cumuler 75km et D+ 1130m
- **Lundi 14 juillet Vaison la Romaine**
Gilbert Vial était le seul représentant de l'USP au départ du circuit de 82km et D+1200m.
- **Au mois de juillet**
Bâle - Vienne, périple de 8 jours réalisé par Pierre Ozimek avec le Vélo Club Novais, qui comportait des étapes de 150km et D+ 1500m sous la pluie.

Puis arrivé à Vienne, il est revenu à vélo en France avec son épouse Edith.

Ils ont couvert les **1168 km en 13 étapes** pour rejoindre Mulhouse, soit **90km/j** en moyenne.

- **22/07 Tour du Sancy en Haute Loire**
Jean Louis Rouger, Jacques Platarets, André Spinosi et André Jauffret se sont retrouvés pour effectuer les 73Km avec D+ 1404m en 6h00.
Départ de la sortie 10 degrés et 15 degrés à l'arrivée, avec un petit vent de face pour les derniers kilomètres qui étaient les plus difficiles, sur un plateau à 1200 mètres d'altitude.
- **02/08 Rallye de Serres**
Gilbert Vial et Luc Ferrier ont pris le départ de la boucle des 95km, mais à 10km de l'arrivée Gilbert a cassé sa chaîne. Il a emprunté le vélo de Luc pour revenir à Serres récupérer la voiture avant de revenir à Beaume de Venise pour retrouver Luc et son vélo.
- **15/08 Rallye de Vacqueyras**
Gilbert Vial était a effectué les 105km avec un D+ 1200m à la moyenne de 25,5km/h.
- **16/08/ Gargas**
Dès le lendemain il était au départ du rallye de Gargas sur le circuit de 80km et D+ 1200m.
- **30/08 Pouzilhac (Gard)**
Gilbert Vial a roulé avec le club de Saint Andiol sur le circuit de 75km et D+800m.
- **06/09 Camaret**
Luc Ferrier s'est joint à Gilbert Vial, Alain Louchard et Jean Louis Rouger au départ de ce rallye.
- **13 et 14/09 Week-end en Ardèche**
Pratiquement tout le club était présent à cette sortie délocalisée.
- **21/09 Mollégès**
Pierre Ozimek, Jean Louis Rouger, Gilbert Vial Alain Louchard, Pascal Mathieu et Luc Ferrier ont fait la boucle de 66km et sont rentrés juste avant la grosse pluie.
- **27/09 Rognonas**
Gilbert Vial, Jean Louis Rouger et Dominique Nieto, Daniel Pedeneau, Jacques Platarets et André Spinosi étaient au départ du rallye.

- **04/10 Beaumes-de-Venise**

Dominique Nieto était au départ de la rando des Balmes. Parti pour effectuer la boucle de 41km D+1300m, il s'est finalement rabattu sur le parcours de 28km D+900m.

- **L'EuroVelo 6**

Dominique Nieto et Carole ont poursuivi leur aventure sur L'EuroVelo 6, par étape de 60km journaliers.

- **13 & 14 septembre, sorties délocalisées en Ardèche**

Encore un grand merci à Jacques qui nous a concocté 2 jolis circuits.

➤ **Les sorties VTT**

Les vététistes prennent toujours beaucoup de plaisir à découvrir de nouveaux sentiers. Etienne fraîchement retraité, est venu rouler avec le groupe.

➤ **Le site de l'USP**

Il est régulièrement mis à jour, au niveau de l'actualité du club, mais également de son histoire qui est découpée par décennies.

Accessible via l'adresse : <https://uspalunaise.fr/>

➤ **Le groupe WhatsApp**

Géré par David, le groupe WhatsApp permet facilement de regrouper les coureurs disponibles pour les sorties à vélo (VTT & route).

❖ Rapport financierDépenses : 6745,40€➤ **Le loto**

Dépense : 1079,65€

Recette : 2175€ dont 226,90€ pour la buvette & la vente des crêpes,

Bénéfice : 1109,63€ dont 158,34€ à la buvette.

- L'affiliation à FFCT : + option A & B + 15 licences : 964,50€
- Assurance option A : 40€, elle permet d'accueillir des personnes pour 3 sorties au maximum afin de faire découvrir l'ambiance du club avant de prendre une licence. À compter du 1^{er} janvier 2025, ces trois sorties par personnes sont à réaliser dans le délai de « 45 jours » à compter du jour de la première sortie réalisée.
- Assurance option B : 50€, celle-ci permet d'assurer les non licenciés qui viennent participer à nos organisations inscrites au calendrier.
*A noter que le tarif des licences 2026 augmente de 0,50€
Ré-affiliation du club 61€, licence mini-braquet 55€, petit-braquet 57€ et grand-braquet 107€*

➤ **Rallye USP**

Dépense : 401,70€

Recette : 866€

Bénéfice : 464,30€

- Achat de tenues club (vestes d'hiver, cuissard & coupe-vent) 1369,08€
- Bon d'achat de 50€ chez l'Atelier Beauté offert au loto du club Taurin
- 5 engagements au rallye de Graveson 35€.
- 6 engagements Rallye de St Andiol 36€
- 5 engagements au rallye de Mollégès 35€
- Week end en Ardèche 2774,47€

Recettes : 6684,66€

- Participation des coureurs à l'acquisition des licences : 397€
- Subvention municipale : 1 300€ (identique aux années précédentes).
- Loto : 2175€
- Rallye : 866€
- Participation des coureurs à l'achat des tenues USP & WE Ardèche : 1812,66€
- Intérêts des parts sociales 90€ (contracté en 2002)
- Vente maillot de l'USP à Bruno Raffin 44€

Exercice en déficit de -60,74€Solde sur compte courant à ce jour : **4069,57€.**

Les comptes sont approuvés à l'unanimité.

➤ **Le bureau 2025 était constitué ainsi :**

Président : Luc FERRIER

Vice-président : Alain LOUCHARD

Secrétaire : VIAL Gilbert

Trésorier : Jean Louis ROUGER

A noter que Dominique Nieto est le garant de la sécurité lors de nos organisations au sein de la Fédération Française de Cyclotourisme.

Le Président de l'USP souhaite passer la main

Le Président a indiqué les choses suivantes :

« *J'ai intégré l'Union Sportive Palunaise en 1979 en tant que coureur, puis j'ai assumé différentes fonctions :*

- *Trésorier adjoint de 1986 à 1991,*
- *Trésorier de 1992 à 1998,*
- *Secrétaire de 1999 à 2013,*
- *Président de 2014 à 2025.*

Durant toutes ces années, j'ai aimé me fondre au sein de cette inclusion cycliste riche en émotion. J'ai été particulièrement fier de partager ces responsabilités au sein de ce club, qui ne serait pas ce qu'il est, sans votre implication et votre fidèle amitié.

J'ai essayé de conduire le club dans le même état d'esprit que nos aînés qui ont contribué à son épanouissement :

- *Marcel Girard,*
- *Marcel Reynaud,*
- *Georges, Marcel et Serge Borel, et je n'oublie pas Lucienne Borel qui a œuvrée dans l'ombre durant 25 ans de 1973 à 1998.*
- *Charles Fauque,*
- *Louis Chaine,*
- *Georges et Michel Rascol,*
- *Albert Pécout,*
- *Jules et André Delègue,*
- *Robert Cionini,*

À savoir : L'amitié, le gout de l'effort et la solidarité caractérisent l'état d'esprit de l'Union Sportive Palunaise. Quel que soit le nombre de participants à nos sorties routières ou vététistes, tout le monde part et rentre ensemble.

Après cette expérience riche de souvenirs en tout genre, j'éprouve le besoin de souffler un peu, car le cumul des fonctions de ces dernières années fut particulièrement énergivore.

Je souhaite donc passer la main, tout comme le secrétaire Gilbert Vial et le trésorier Jean Louis Rouger ».

➤ Renouvellement du bureau pour l'exercice 2026 :

Après le vote le bureau est le suivant.

- Président : Alain LOUCHARD
- Vice-président : Luc FERRIER
- Secrétaire : David VIAL
- Trésorier : Jacques PLATARETS

Le nouveau Président Alain Louchard a pris la parole pour faire connaître les prochaines échéances :

- La date du loto a été fixée au 18/01/2026 à 17h00,
- Organisation du rallye de l'USP le 28/03/2026.
- Distribution des documents pour renouveler les licences FFCT.

➤ Questions diverses :

Le café du Siècle qui abrite le siège de l'USP depuis 1933, va fermer définitivement. Avec l'accord de l'adjoint spécial des Paluds de Noves, Pierre Ferrier, et avec l'assentiment de l'assemblée nous avons installé le siège de l'Union Sportive Palunaise à la mairie annexe des Paluds de Noves située Avenue de la République, 13550 Paluds de Noves.

La séance est close à 18h50.

Le secrétaire
Gilbert VIAL

A l'issue de la réunion, les épouses des coureurs sont venues se joindre à nous dans le local du foyer du 3^{ème} âge, gentiment prêté par Nicole Beltrando, pour partager quelques victuailles que chacun avait préparées.

Le nouveau Président avait souhaité honorer son prédécesseur de bien belle manière, avec un bon d'achat chez le vélociste de la commune : « **Noves Bike** » et de quoi grossir la population de son aquarium marin, autre intérêt très vif que Luc affectionne depuis de longues années. Puis nous avons visionné un petit film regroupant les photos de l'année que Luc avait préparé.

Dans les jours qui ont suivis, Alain Louchard s'est rendu chez Luc Ferrier pour effectuer le changement du bureau sur le site de la préfecture, ainsi que l'adresse du siège social du club. En effet le Café du Siècle appelé autrefois « **Café Ricard** » devait définitivement fermer à la fin d'année 2025. Il était donc nécessaire de fixer la nouvelle adresse du siège social du club. A l'issue de l'assemblée générale, l'adresse a été établie à la mairie annexe des Paluds de Noves avec l'accord de Pierre Ferrier, adjoint spécial de la commune.

Le village

Cette année un bel enrobé a été déposé sur la route à l'entrée nord et sud du village. Un feu tricolore pour réguler la vitesse a été positionné au sud du lotissement de la Noria en face l'ancienne scierie Borel du village. Ce feu tricolore dit intelligent est rouge en régime normal et passe au vert si les automobilistes circulent en dessous de la limite de vitesse.



Un feu tricolore au Paluds de Noves

La fête votive du village

Un comité des fêtes féminisé et très dynamique a construit le programme alléchant ci-après.

Malheureusement le cinéma en plein air "Maison de Retraite 2" - Place du Bicentenaire a été annulé à cause d'une météo capricieuse.

Toujours dans la bonne humeur les festivités ont cette année encore, démontrèrent qu'il était possible de passer de bons moments malgré la morosité qui ronge le pays. Plans sociaux, chômage en hausse, augmentations des impôts et du coût de la vie... Difficile de ne pas sombrer dans la morosité.

Chasse aux trésors pour les petits, déguisements magnifiques, repas pris en commun dans une ambiance conviviale, les aficionados pleinement satisfaits par les différents spectacles proposés, la fête fut une belle réussite.

FÊTE VOTIVE PALUDS 2025

La direction décline toutes responsabilités

Jeudi 14 août
 19h00 : Vernissage club photo "La Noria" – Salle de l'État civil
 20h00 : Soirée des 3 bancs : Moules/frites – Place du Bicentenaire
 21h00 : Bandido – Manade Colombet, Av. de la République 22h00 : Soirée DJ des 3 bancs (voir affiche spéciale)

Vendredi 15 août – Journée des légendes du Club Taurin
 11h30 : Deuxième Festival d'abrivado – Manades Colombet et Lescot - Animation Pena Avenue de la République
 13h : Aioli au café du Siècle 16h30 : Course de taureaux : Premier souvenir des légendes
 Après : Bandido
 22h00 : Soirée DJ Culturons – Place du Bicentenaire

Samedi 16 août
 9h00 : Ball-trap aux Orgonens, concours réservé aux tireurs locaux,
 9h00 : Promenade à poney – Stade des Journettes offert par le comité des Fêtes
 11h30 : Abrivado avenue de la République – Manade Lescot
 13h00 : Sardinade au Café du Siècle (dress code : marinière) - offert par le comité des fêtes
 18h30 : Bandido – Manade Colombet, avenue de la République
 19h00 et 22h : concert Newzik – Place du Bicentenaire

Dimanche 17 août
 9h30 : Déjeuner au Moulin de Bournissac offert par le Comité des Fêtes
 11h00 : Abrivado longue suivie d'une bandido avenue de la République – Manade Colombet
 12h00 : Apéritif déguisé – Café du Siècle
 16h30 : Course de taureaux (voir affiche spéciale) Après : Bandido – sortie des arènes manade Colombet
 19h00 et 22h : Soirée concert Motel – Place du Bicentenaire

Lundi 18 août
 9h30 : Déjeuner aux Orgonens offert par les 3 Bancs
 11h00 : Abrivado longue – Manade Colombet
 16h30 : Taureaux piscine – Arènes
 20h00 : Grand repas provençal « Soupe au Pistou » – Dupas : Traiteur
 21h00 : Bal musette avec le groupe « rétro-saxo », – Place du Bicentenaire

Mardi 19 août
 9h30 : Olympiades enfants (petit-déj offert par les 3 bancs)
 10h : Concours de Coinche réservé aux habitants de la commune – Foyer des anciens
 20h00 : Apéro concert avec le groupe « un air de fête », – Place du Bicentenaire
 21h30 : Cinéma plein air : Maison de retraite 2

RDV 9h au Café du Siècle pour un petit déjeuner offert par les 3 Bancs

CHASSE AUX TRESORS!

Mardi 19 Août

Prépare ton sac, petit explorateur...
 Une chasse au trésor pleine de mystères t'attend

pour les aventuriers de 5 à 15 ans

Inscription avant le 09 Août au 07 71 77 73 23
 Le Comité des fêtes décline toute responsabilité en cas d'accident

pepsi. pepsi MAX 7up Lipton

CAFÉ DU SIÈCLE PALUDS DE NOVES

VENDREDI 15 AOÛT (LE MIDI)
 AIOLI 20€

SAMEDI 16 AOÛT (LE SOIR)
 FIDEUA + FROMAGE + DESSERT 22€

DIMANCHE 17 AOÛT APERITIF DÉGUISE (LE MIDI) A CETTE OCCASION PLATEAU REPAS TABOULÉ - ROVILLE SEIÇOISE - FROMAGE ET TARE 15€

DIMANCHE 17 AOÛT (LE SOIR)
 ASSIÈTE DE CHARCUTERIE 22€
 CUISSOT CUIT SUR PLACE / LA BROCHE
 FROMAGE ET DESSERT

PRESERVATION 06 47 00 77 35



Belle ambiance au Café du Siècle



Ambiance musicale au village.



Des déguisements plus beaux les uns que les autres.











Le Trophée des Légendes imaginé par le Club Taurin des Paluds de Noves.

Les membres emblématiques du club taurin palunais qui ont fait rayonner et connaître les arènes, ont eu droit à un bel hommage le vendredi 15 août. A cette occasion le club taurin des Paluds a inauguré un nouveau trophée, le « **Trophée des Légendes** ». C'est après la disparition de Gilbert Gret en 2024, figure historique de la bouvine palunaise, que le conseil d'administration du club taurin du village a décidé d'inscrire dès 2025 dans son calendrier une journée pour mettre, ou remettre à l'honneur, les membres disparus qui ont particulièrement marqué le club et le hameau. Et ainsi, chaque année, faire du 15 août "la journée" qui leur rendra hommage en leur dédiant une course et en créant le « **Trophée des Légendes** ».

À l'occasion de cette première édition, la course fut un concours de 7 manades, avec Adame de Caillan, Tempo du Joncas, Radon de Cuillé, Attius de Lautier, Amphyse de Mailhan, Adilou de Didelot-Langlade et Lavagnou de Guillierme. Le meilleur cocardier de chaque partie a été récompensé, et les prix ont été remis lors de la finale du Trophée Saint-Roch, dont la troisième et la quatrième journée ont eu respectivement lieu le vendredi 15 et dimanche 17 août.



Bel hommage du club taurin à ses membres emblématiques via le Trophée des Légendes.

Défilé de la charrette Saint Roch aux Paluds à Noves

Le défilé de la charrette Saint Roch aux Paluds à Noves est une journée dédiée à la tradition provençale. Chaque année la figure emblématique de Saint Roch est célébrée lors d'une journée riche en traditions et en festivités le premier dimanche de septembre. Cette journée spéciale, qui rassemble habitants et visiteurs venus des quatre coins de la région, met en avant la dévotion envers ce saint protecteur des pestiférés, invoqué pour éloigner les épidémies et les maladies.

La journée commence par une messe en provençal, célébrée en l'honneur de Saint Roch. La messe, qui se déroule dans l'église du village, est accompagnée de chants traditionnels provençaux et de prières dédiées au saint. Les fidèles vêtus de leurs costumes traditionnels ajoutent une touche colorée à la cérémonie, créant une atmosphère authentique et chaleureuse.

Une fois la messe terminée, les festivités se poursuivent avec le défilé de la charrette de Saint Roch. Cette charrette richement décorée d'une couverture de buis qui lui donne sa couleur vert profond, et des plus beaux fruits et légumes que la fin de l'été permet de trouver, est tirée par des chevaux magnifiquement parés et transportée par une équipe de bénévoles dévoués. La charrette, symbole de la protection et de la bénédiction de Saint Roch, parcourt les rues du village, suscitant l'admiration et la ferveur des spectateurs qui se massent sur son passage. Des fleurs et des offrandes sont jetées sur le passage de la charrette, exprimant ainsi la gratitude et la foi des participants.

Au milieu de l'après-midi, les amateurs de tradition taurine se dirigent vers les

arènes du village pour assister à la finale du trophée St-Roch. Cette compétition met en avant les talents des jeunes toreros locaux qui s'affrontent face à des taureaux spécialement sélectionnés pour l'occasion. Les acclamations de la foule, l'adrénaline des toreros et l'élégance des mouvements des taureaux créent une atmosphère électrisante, empreinte de passion et de respect pour cet art ancestral.

Que l'on soit croyant, passionné de tauromachie ou simplement curieux de découvrir les coutumes provençales, le défilé de la charrette Saint Roch aux Paluds à Noves offre une expérience unique, empreinte d'émotions et de découvertes. C'est une célébration qui rappelle que les traditions sont le ciment qui unit les communautés et nourrit l'âme d'une région et permet aussi de transmettre aux générations futures l'importance de préserver les traditions et le patrimoine régional.



PALUDS DE NOVES

TERRAIRE D'AMISTA

SAINT-ROCH 2025

PRIEURS 2025 : Patrick et Marie-Jeanne VERDIÉ
Michel et Josiane MEGUIN

CAPITAINES 2025 : Gabriel REYNAUD - Thibaud LLOPIS

PRIEURS SORTANTS : Benoît SOUMILLE - Mickaël et Emille MERCHAT
CAPITAINES SORTANTS : Tomas RISTORCELLI - Enzo RICO

SAMEDI 06 SEPTEMBRE
Dans la matinée, décoration de la Charrette au mas.
19h00 : LANCEMENT DES FESTIVITES au Mas des prieurs, chez Michel et Josiane MEGUIN, au Domaine de Villargelle.
21h30 : FESTIVITES DANS LE VILLAGE avec restauration sur réservation au bar. (Voir les affiches spéciales).

DIMANCHE 07 SEPTEMBRE
9h30 : MESSE CHANTÉE à la Chapelle du Sacré-Coeur présidée par Monseigneur Christian DELARBRE, Archevêque d'Aix-en-Provence et d'Arles.
11h : BÉNÉDICTION ET DÉFILE DE LA CHARRETTE, avec la bannière de St-Roch, PROCESSION de la statue de St-Roch, les calèches, l'association internationale St-Roch de Montpellier, le Ranch des Marais, la Manade Colombet, les Aïeuses des Paluds, la Ribambelle de Gravson, Il Festejau de Beaucaire, le Ruban de St-Rémy et l'Harmonie de Laure.
16h : FINALE DE LA COURSE CAMARGUAISE DU TROPHÉE DE LA SAINT-ROCH. (Voir les affiches spéciales)

Bienvenue à tous, et que Saint-Roch vous protège.

La Direction décline toute responsabilité en cas d'accident.

Encore un beau spectacle offert par « la charrette »

Une fuite de gaz à Romanin

Le vendredi 26 septembre un bruit assourdissant a résonné vers 16h30 au sud des Paluds de Noves. Les pompiers ont été alertés à 16h34 très précisément. Une conduite de gaz avait été endommagée au niveau de l'aérodrome de Romanin. Un important dispositif a été déployé : 25 engins, 50 soldats du feu. Immédiatement un périmètre de sécurité d'un diamètre de 600 mètres a été mis en place pour prévenir toutes conséquences graves d'une éventuelle explosion. Il n'y a pas eu d'évacuation, mais les riverains ont été priés de rester à leur domicile. La D99 a également été fermée à la circulation dans les deux sens entre Mollégès et Saint-Rémy. A 18h20 la mairie a fait savoir que la fuite de gaz était désormais arrêtée. Cet incident technique sur le réseau de transport de gaz de la société NaTran, a nécessité l'interruption temporaire de l'alimentation en gaz dans neuf communes du nord des Bouches-du-Rhône. 1890 clients ont été privés de gaz, dont la majorité des coupures étaient concentrées dans la commune de Chateaufort.



Les soldats du feu ont été appelé en nombre.

Le marché de Noël au Paluds de Noves

PROGRAMME DU MARCHÉ DE NOËL DES PALUDS **PLACE MICHEL BELTRANDO** **LE SAMEDI 6 DECEMBRE DE 11H A 20H**

- 10h30 Ateliers de Noël pour les enfants organisés par les 3 Bacs (voir affiche spéciale)
- 11h Ouverture du marché de Noël : dégustation de coquillages, vin blanc et bière de Noël. Possibilité de restauration sur place : foodtruck de burgers et hotdogs de Noël.
 - Jeux gonflables gratuits pour les enfants
- 15h30 Dictée organisée par le Musée de l'école au Musée de l'école : inscription auprès de Michèle au 04.90.95.01.81 Ou en Mairie annexe 04.90.95.05.46
- 17h Vin chaud offert par le Comité des fêtes
- 17h Défilé de la charrette du Père-Noël de la Confrérie St-Roch des Paluds
- 18h Illumination de la maison du Père-Noël
- 18h30 Spectacle suivi d'un défilé des z'Amazones jusqu'au feu d'artifice
 - 19h00 Feu d'artifice stade des journettes
- 20h30 Soirée choucroute à la salle de l'Amitié organisée par la Confrérie St-Roch des Paluds (voir affiche spéciale)

Chantier de « Bonpas »

Aux heures de pointe, franchir le pont de Bompas est devenu un véritable cauchemar pour les automobilistes. Les six feux tricolores actuels forment un goulot d'étranglement qui piège les automobilistes et provoquent d'importants bouchons. Ce carrefour qui fait le lien entre les Bouches du Rhône et le Vaucluse est devenu totalement inadapté au trafic qui n'a cessé d'enfler au fil du temps. Plus de 65 000 véhicules y transitent chaque jour, qu'ils viennent d'Avignon, d'Apt/Cavaillon, de l'autoroute A7 ou bien des Bouches-du-Rhône.

Depuis mai 2025, le chantier destiné à résorber le principal point noir du trafic est lancé. Les feux tricolores vont être supprimés à l'issue de ce chantier d'ampleur, qui doit enfin mettre fin aux embouteillages. Pas moins de deux carrefours giratoires, sept ponts et six bretelles vont être créés. Des itinéraires cyclables seront également aménagés en bord de Durance et une large place sera accordée aux espaces verts avec 560 arbres qui seront plantés. Sur la partie Ouest (vers Avignon), la nouvelle voie Avignon-Apt et le nouveau pont en cours de construction seront mis en service d'ici l'été prochain. D'importants travaux sur le canal EDF, réalisables uniquement pendant l'hiver en période d'étiage, vont également démarrer fin 2025 et se poursuivront jusqu'en mars 2026 (curage, démolition et reconstruction ponctuels). Le plus gros du chantier sera ensuite concentré sur la partie Est (vers Cavaillon/Apt). D'avril à novembre 2026, plusieurs bretelles d'accès seront mises en service pour faire le lien entre le carrefour giratoire de l'A7 et Avignon. C'est aussi à ce moment-là que s'enclenchera la construction d'un nouvel ouvrage sur le futur axe Avignon-Apt qui devrait être prêt à l'hiver 2027. Le carrefour giratoire qui permettra d'accéder à la Chartreuse de Bonpas, entrera, a priori, en fonction fin 2026. D'avril à septembre 2027, la bretelle d'accès en direction des Bouches-du-Rhône depuis Avignon sera finalisée, avec la construction d'un nouvel ouvrage au-dessus du canal EDF. Après septembre 2027, les travaux seront consacrés à requalifier l'actuelle RD900 en bord de Durance.

Le coût total prévisionnel de l'aménagement du carrefour de Bonpas est de **38,3 M€** (37,3 M€ de travaux et acquisitions foncières + 1 M€ pour les études).

Le Département est le principal financeur de ce chantier, avec **24,8 M€** (hors études). L'Etat et la Région Sud Paca sont également cofinanceurs, respectivement à hauteur de **5 M€ et de 7,5 M€**.

A noter que la Ville d'Avignon, le Grand Avignon et le Département des Bouches-du-Rhône ont également participé financièrement aux études préparatoires.

Bientôt une opération de nettoyage et une passerelle pour les vélos au-dessus de la Durance en projet

Dominique Santoni, la Présidente du Département du Vaucluse, a profité d'une visite de chantier pour faire deux annonces. Bonpas étant trop souvent confondu avec une décharge à ciel ouvert, le Département a décidé de conduire de grandes opérations de nettoyage, en partenariat avec le Grand Avignon, pour rendre l'ensemble du secteur plus agréable. Par ailleurs, un autre chantier qui sera mené

dans les prochaines années : la construction d'une passerelle pour les vélos qui traversera la Durance, en encorbellement sur le pont de Bonpas. « **Nous avons obtenu le soutien du Département des Bouches-du-Rhône et de la Région sur ce projet** », précise Dominique Santoni.

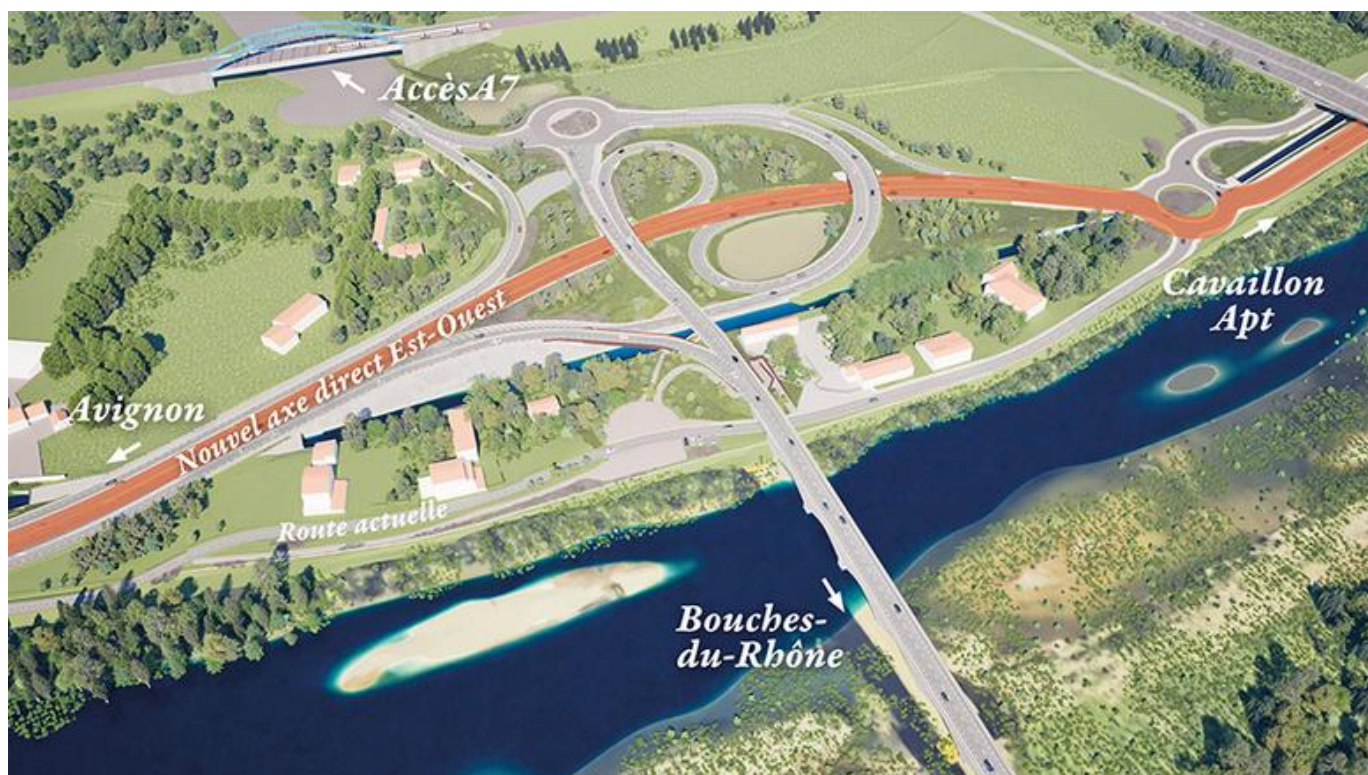

Aménagement du principal point noir du trafic autoroutier.

Une nouvelle épicerie au Paluds de Noves

C'est le 4 décembre 2025 que la superette « **Le Fourbi** » a ouvert ses portes dans le bâtiment de l'ancien casino (salle des fêtes des années 60), juste à côté de l'ancien bar des Arènes. L'établissement sera ouvert du mardi au samedi de 7h30 à 13h00 et de 15h30 à 19h00 et le dimanche de 7h30 à 13h00. Mais ce lieu est à la fois une épicerie, un café et un lieu de partage autour de bons produits sourcés localement. Le Fourbi marque le retour d'un commerce dans le village qui en avait bien besoin et les premiers clients sont satisfaits. L'esplanade sous les platanes pourra très certainement accueillir des tables et des chaises pour régaler les gens du village lors de la période estivale.

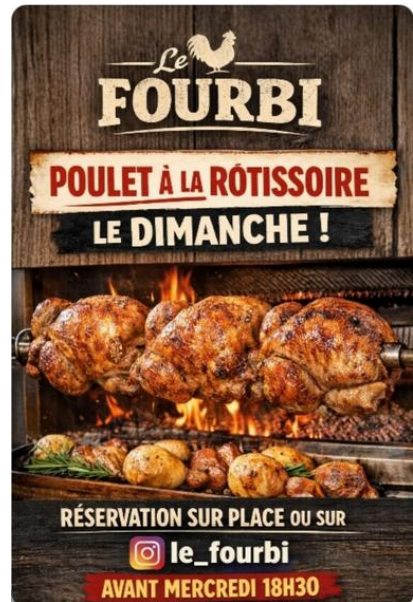
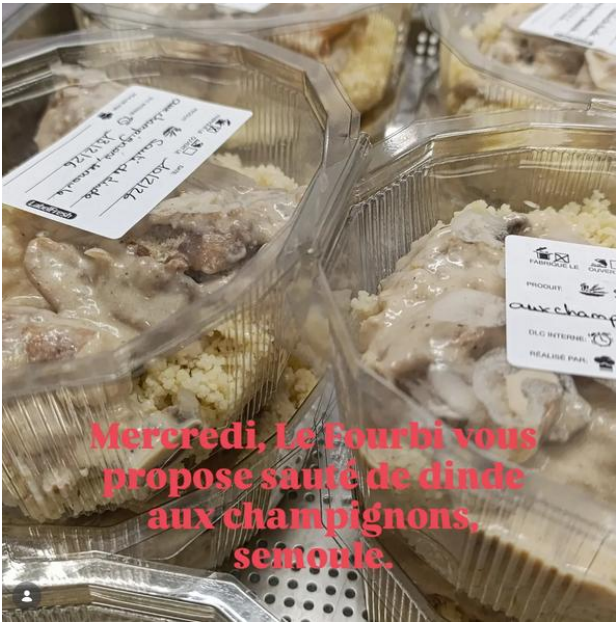

Des soirées à thème sont également proposées !

RUGBY AU FOURBI!
JEUDI 5 FÉVRIER

FRANCE
VS
IRLANDE

MATCH DIFFUSÉ SUR GRAND ÉCRAN!

 **BIÈRES FRAÎCHES • AMBIANCE CHAUDE • ESSAIS CHOCS!**

LE FOURBI

COUP D'ENVOI 21H00
RAMÈNE TA TEAM!

ENTRÉE LIBRE!

The poster features a dynamic scene of two rugby players in action. On the left, a player in a blue jersey with a red rooster emblem (France) is running with the ball. On the right, a player in a green jersey with a white harp emblem (Ireland) is tackling him. The background is a blurred stadium filled with spectators under bright lights. The overall aesthetic is energetic and fiery, with flames at the top and bottom corners. The text is bold and white or yellow, set against a dark blue background.

Le bulletin municipal



Travaux réalisés en 2025 : création du bar – superette Le Fourbi, rénovation d'un logement communal et installation de nouvelles caméras de vidéosurveillance.

SUBVENTIONS DU CONSEIL DÉPARTEMENTAL 2025



48%
PROJET COFINANCÉ PAR LE DÉPARTEMENT



SITE	MONTANT EN EUROS H.T.	SUBVENTION CONSEIL DÉPARTEMENTAL		RESTE A LA COMMUNE
Noves Centre aéré de Villargelle : acquisition de la part de la Commune de Châteaurenard	192 400 €	60%	115 440 €	76 960 €
Noves Aménagements et mise aux normes de la crèche	131 666 €	54%	71 645 €	60 021 €
Noves Mise aux normes et sécurisation du centre aéré de Villargelle	81 666 €	70%	57 166 €	24 500 €
Noves Stade de Bonpas : mise aux normes de l'assainissement	28 333 €	59%	16 728 €	11 605 €
Paluds Création de la superette aux Paluds	448 333 €	48%	213 000 €	235 333 €
Paluds Installation de caméras de vidéosurveillance	91 214 €	30%	27 364 €	63 850 €
Noves et les Paluds Nouvelle infrastructure informatique	120 833 €	15%	18 244 €	102 589 €
Noves et les Paluds Rénovation de plusieurs toitures	39 788 €	70%	27 852 €	11 936 €
Noves et les Paluds Plantation de 30 arbres	16 666 €	40%	6 666 €	10 000 €
TOTAL	1 150 899 €	48%	554 105 €	596 794 €

Aménagement du parking des 3 Vergers

SITE	ORGANISME FINANCEUR	SUBVENTION EN EUROS H.T.		RESTE A LA COMMUNE
Noves	ETAT (Fonds vert)	136 000 €	27%	
	Région	145 000 €	29%	
	Département	22 740 €	5%	
COÛT TOTAL HT : 500 000 €		395 855 €	79%	104 145 €

54%
PROJET COFINANCÉ PAR LE DÉPARTEMENT



70%
PROJET COFINANCÉ PAR LE DÉPARTEMENT



5%
PROJET COFINANCÉ PAR LE DÉPARTEMENT



FINANCES DE LA COMMUNE ANNÉE 2025

Qu'a fait la commune avec 100€ ?

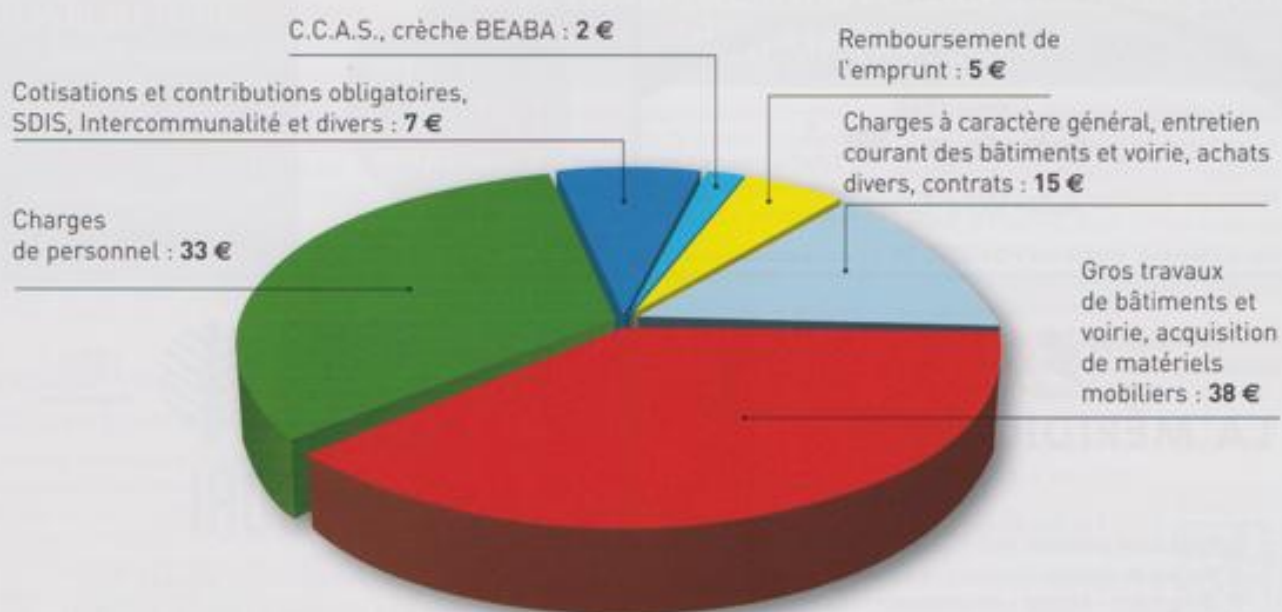

Comment la commune a-t-elle obtenu ces 100€ ?

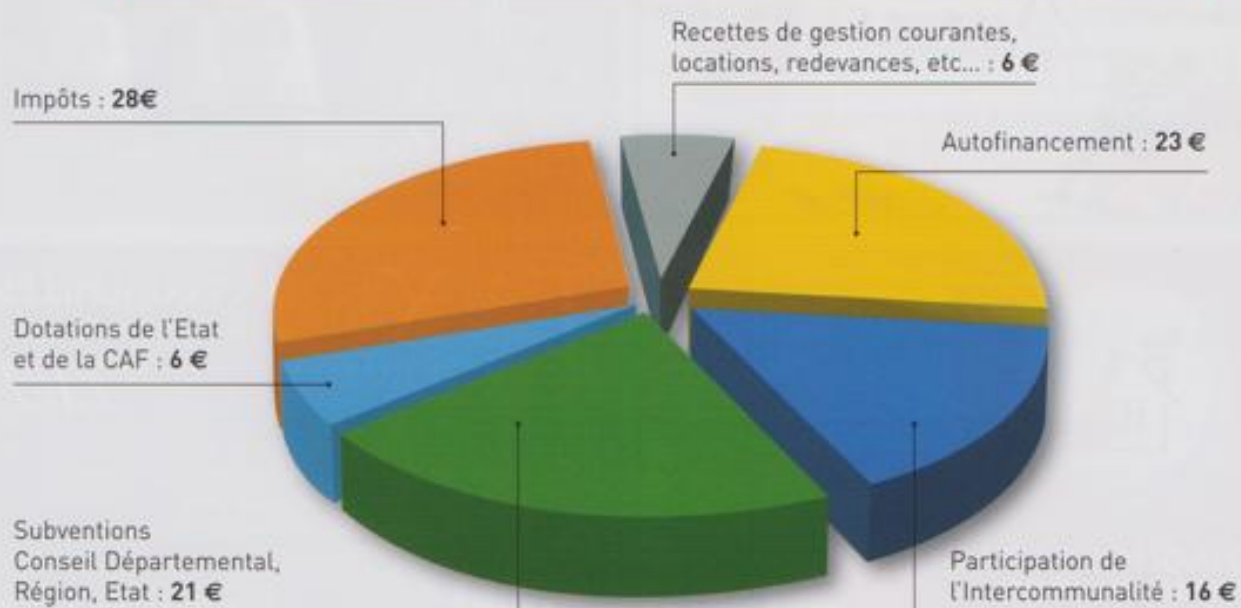

Union Sportive Palunaise



L'Union Sportive Palunaise a reconduit l'organisation d'un rallye cycliste ouvert à tous.

Les participants venus de Graveson, Mollèges, Saint-Andiol, Noves, Cavailhon, Apt, Fos-sur-Mer, Rochefort-du-Gard et de Saint-Jean-de-Védas, ont savouré les paysages majestueux des Alpilles en serpentant au milieu des champs d'oliviers. Ceux qui avaient opté pour le grand circuit, ont tout particulièrement apprécié la belle perspective sur la dentelle rocheuse du village des Baux-de-Provence, village classé parmi les plus beaux de France, ceinturé d'oliviers, de vignobles et de pins. Deux ravitaillements ont offert une pause gourmande dans une ambiance familiale. À l'arrivée, le verre de l'amitié a permis de prolonger ce moment de convivialité. Une trentaine de Palunais et Palunaises ont apprécié le petit circuit réservé plus particulièrement à ceux qui ne pédalent qu'occasionnellement. Médailles et coupes ont souligné la bravoure des plus petits. Ce fut une belle animation du village, qui fit remonter les souvenirs d'autan, où les coureurs galvanisés par une foule assourdissante, se disputaient avec véhémence la prime du spectateur.

Les coureurs de l'U.S.P. ont également honoré les invitations à participer aux différentes organisations de la région, route et VTT : Lagnes, Mérimondol, Aubagne, Rochefort-du-Gard, Bollène, Saint-Andiol, Mollèges, Robion, Serres, Vaison-la-Romaine, Vacqueras, Gargas, Pouzilhac, Camaret, Rogtonas et Beaumes-de-Venise.

Que ce soit à VTT ou sur la route, les sorties « club » du samedi se déroulent dans une ambiance conviviale sur des routes et chemins que nous choisissons pour leur caractère pittoresque. L'amitié, le goût de l'effort et la solidarité caractérisent l'état d'esprit de l'Union Sportive Palunaise. Autant dire que si vous vous reconnaissez dans cette conception sportive et amicale des sorties à vélo musculaire ou à assistance électrique de route ou de VTT, vous serez les bienvenus chaque samedi après-midi à 13h30, ou en semaine lorsque l'emploi du temps le permet.

Une sortie club dans les Gorges de l'Ardèche a mis une fois de plus en évidence, l'état d'esprit de saine camaraderie qui anime le club. La curiosité vous permettra de consulter l'histoire de l'U.S.P. qui est née en 1933 par la volonté farouche d'une poignée d'hommes. Vous trouverez également au travers de cette description l'évolution du village des Paluds-de-Noves, de la nuit des temps jusqu'à nos jours, ainsi que l'actualité du club sur : <https://uspalunaise.fr>

Le Président passe la main

Après 39 années au service de ce club, j'ai décidé de passer la main. Durant ces décennies, j'ai aimé me fondre au sein de cette inclusion cycliste riche en émotion. J'ai été particulièrement fier de partager ces différentes responsabilités au sein de ce club, qui ne serait pas ce qu'il est, sans l'implication et la fidèle amitié de ses adhérents. Mais pas d'inquiétude, la relève est assurée et nous fêterons ensemble le centième anniversaire de l'Union Sportive Palunaise qui est une invitation à l'émotion partagée.

Dernier mandat du maire Georges Jullien

Après 34 ans de « bons et loyaux services » Georges Jullien a décidé de ne pas solliciter un nouveau mandat. Cependant il fera partie de la liste de la majorité sortante en tant que simple conseiller municipal pour apporter ses conseils de gestion. De ce grand voyage de trois décennies, il ne retiendra que la fierté de nous avoir représentés, les émotions fortes, le plaisir, l'amitié et la fidélité. Il espère pouvoir oublier rapidement les nuits blanches à réfléchir, la vie de famille malmenée, les déceptions, les peines, les blessures et les trahisons occasionnées au fil de toutes ces années, mais paraît-il, c'est le lot de tous ceux ou celles qui s'engagent à fond dans l'action publique.



Georges Jullien 34 ans à la tête de la commune.

Les prochaines élections municipales auront lieu les dimanches 15 et 22 mars 2026.

Le pays

Orages diluviens dans le Var

Le mardi 20 mai 2025, le département du Var a été frappé par un épisode météorologique d'une intensité exceptionnelle. Une salve orageuse très localisée, mais d'une puissance rare s'est abattue sur le sud du département, notamment entre le Lavandou, Cavalière, La Môle et Vidauban, causant inondations, dégâts matériels et pertes humaines. Trois personnes ont perdu la vie La « **brusque montée des eaux** » a probablement « **pris par surprise** » le couple d'octogénaires qui « **n'ont pas eu le temps de s'échapper** ». Au Vidauban, une femme de 81 ans est morte, emportée par les flots dans son véhicule. « **Une conductrice et sa passagère se sont engagées sur un chemin de campagne totalement submergé** », tombant dans un fossé, mais seule la conductrice a pu être sauvée par l'intervention d'un élu municipal qui se trouvait là.



Tentative de la traversée de la Manche en scooter volant

Le vendredi 25 juillet, l'inventeur Franky Zapata a tenté de renouveler l'exploit de traverser la Manche six ans après avoir accompli cette prouesse en "flyboard". Sa nouvelle invention ? Un scooter volant ! Surnommé Air Scooter, cet appareil est décrit comme un hélicoptère miniature de loisir qui peut voler jusqu'à 100 km/h.

"**Quand je suis dedans, je suis comme un gosse. C'est juste fou**", a confié Franky Zapata avant son départ de Sangatte à 15 heures. À terme, cette invention a pour but d'être industrialisée dans le but d'en faire un usage privé, notamment aux États-Unis où la législation pourrait le permettre.

Si cette traversée était initialement prévue en une heure et dix minutes selon l'inventeur, ce trajet a été avorté aux alentours du Pas-de-Calais, aux côtes britanniques. L'ingénieur marseillais a été forcé de faire demi-tour et est tombé à l'eau après quinze minutes de vol et une trentaine de kilomètres parcourus.

Il a pu être récupéré sain et sauf par les secouristes qui étaient chargés de le suivre tout au long de sa traversée. D'après son équipe, la chute serait due à un problème technique sur le moteur thermique de l'appareil.



Après son échec, Franky Zapata est déjà prêt à retenter l'expérience.

Incendie dans l'Aude qui a débuté le mardi 5 août 2025

Attisé par la tramontane, un incendie d'une intensité exceptionnelle a ravagé plus de 13 000 hectares. Il s'agit d'un incendie historique, le plus gros jamais connu au XXI^e siècle. En 24 heures, le feu qui s'est déclenché mardi 5 août à Ribaute, dans l'Aude, a touché 17 communes et a provoqué la mort d'une femme dans son habitation. Neuf personnes ont également été blessées. Parmi les 15 communes touchées, le village de Saint-Laurent-de-la-Cabrerisse s'est retrouvé ***"cerné par les flammes"***.

Plus de 2400 pompiers sur les 90km de lisières ont lutté contre les flammes qui progressaient à la vitesse vertigineuse de 5km/h. Neuf Canadair, cinq Dash et plusieurs hélicoptères bombardiers d'eau ont été mobilisés dans l'Aude, soit la totalité du dispositif français pour lutter contre les incendies. Malgré l'intervention des pompiers durant la nuit, plusieurs secteurs habités ont été engloutis par les flammes. C'est notamment le cas à Fontjoncouse, où du matériel agricole et des véhicules ont été carbonisés. Deux campings de la commune touristique de La Palmeont ont été évacués, l'autoroute A9 a été fermée dans les deux sens entre Narbonne et l'Espagne et plusieurs routes ont été coupées par mesure de précaution. 2500 foyers sur 14 communes ont été privés d'électricité. La direction régionale Languedoc-Roussillon d'Enedis, qui participe à la cellule de crise à l'œuvre en préfecture, précisait que l'essentiel de ces coupures de lignes ont été réalisées à la demande de la préfecture ou du service départemental d'incendie et de secours (Sdis), pour « sécuriser les interventions des secours ». Ce n'est que lorsque le feu sera enfin maîtrisé et fixé que les services d'Enedis pourront intervenir pour visiter les lignes et éventuellement relever les dommages aux infrastructures.

Stéphane Villarubias, directeur de l'agence territoriale Aude/Ariège/Pyrénées-Orientales de l'office national des forêts (ONF), livrait un 1er point sur les dommages causés par l'incendie qui a débuté dans les Corbières, à Ribaute : ***"C'est l'incendie qu'on craignait depuis 10 ans. Une dizaine de forêts communales sont touchées à différents degrés, certaines complètement détruites. Entre Ribaute et Durban-Corbières, on avait beaucoup de peuplements de pins d'Alep, qui ont provoqué ces flammes de 25 à 30 mètres de haut que l'on pouvait voir mardi, et des chênes verts. On a aussi un magnifique peuplement de pins maritimes, à Albas, mais je ne sais pas pour l'heure s'il a été touché. Ce type de végétation peut aussi expliquer l'intensité du feu : il avait « à manger ». Pour le reste, on est sur des paysages de landes méditerranéennes, avec des cistes (arbustes), et des vignes."***



Incendie toujours actif ce mercredi dans l'Aude, notamment près de Fontjoncouse © AFP - Lionel BONAVENTURE



Vue aérienne de l'incendie qui a gagné une dizaine de communes voisines de Ribaute (Aude), le 5 août 2025. (PREFECTURE DE L'AUDE / X)

Emmanuel Macron reconnaît officiellement l'État de Palestine à l'ONU

Lundi 22 septembre, la France a reconnu officiellement l'État de Palestine. Emmanuel Macron a prononcé un discours en ce sens à la tribune de l'ONU, appelant une nouvelle fois à l'arrêt de la guerre.

Cette déclaration, très attendue et accueillie par de longs applaudissements au sein de l'Assemblée, marque un tournant dans la diplomatie française au Proche-Orient. Même si celle-ci demeure hautement symbolique, elle place la France parmi les 146 pays ayant déjà franchi ce pas, après le Royaume-Uni, le Canada ou encore l'Australie.

Le monde

Election du pape Léon XIV

La fumée blanche s'est élevée au-dessus de la Chapelle Sixtine ce 8 mai 2025 vers 18h, marquant la fin du conclave et l'élection du nouveau souverain pontife de l'Église catholique. Le cardinal Robert Francis Prevost, 69 ans, jusqu'à présent Préfet du Dicastère pour les évêques, originaire des États-Unis, a été élu Pape sous le nom de Leon XIV par les 133 cardinaux électeurs réunis depuis le 7 mai 2025. Il a été élu au quatrième tour de scrutin, à l'issue du deuxième jour de conclave.

Le nouveau souverain pontife a choisi le nom de Leon XIV en acceptant de devenir le 267^e successeur de l'apôtre saint Pierre. Il devient le premier pape nord-américain. Il succède au pape François qui est décédé le 21 avril 2025, après douze ans de pontificat.



Effondrement d'un glacier en Suisse : le village englouti de Blatten vu du ciel

Dans les Alpes suisses, l'inquiétude reste de mise après l'effondrement, mercredi 28 mai, d'un glacier sur le petit village de Blatten. Un lac s'est formé, qui menace toujours d'inonder le reste de la vallée. La vigilance reste de mise.

Une série d'événements en cascade dans les Alpes suisses est à l'origine de l'effondrement spectaculaire du glacier de Birch, enterrant un petit village sous des millions de tonnes de gravats, mercredi 28 mai. Selon des glaciologues, il est trop tôt pour prouver scientifiquement le rôle exact du changement climatique.



Ils nous ont quittés

Le pape François est mort à l'âge de 88 ans

Élu pape en 2013 à l'âge de 76 ans après la renonciation de Benoît XVI, le pape François est mort, annonce le Vatican ce lundi 21 avril. Il avait 88 ans.

Devenu pape dans des circonstances exceptionnelles, il était le souverain pontife de l'inédit. Premier latino-américain et premier jésuite à occuper le Saint-Siège.

Les dernières années du Saint-Père argentin, qui avait dans sa jeunesse subi une ablation partielle d'un de ses poumons, ont été marquées par une série de problèmes de santé. Se déplaçant en fauteuil roulant depuis 2022 du fait de douleurs au genou, s'aidant d'une canne lorsqu'il se tenait debout et muni d'un appareil auditif, le pape François avait dû être hospitalisé à de nombreuses reprises. Par exemple pour une opération du côlon en juillet 2021, après une opération d'une hernie abdominale en juin 2023 et plus récemment pour une bronchite en février 2025.

Son histoire a débuté à l'autre bout du globe. De son vrai nom Jorge Mario Bergoglio, François voit le jour en 1936 à Buenos Aires, en Argentine, dans un milieu modeste.

Son père, immigré italien originaire du Piémont, est employé dans les chemins de fer et sa mère est femme au foyer. Toute sa vie, par ses engagements et son train de vie d'ascète, le "pape des pauvres" restera fidèle à ces humbles racines. Jusqu'à être le premier à prendre le nom de François en hommage à saint François d'Assise, fondateur de l'ordre des franciscains mettant au cœur de leur existence pauvreté et simplicité.

Ces hospitalisations à répétition ne l'empêchaient pas de continuer à parcourir la planète pour aller à la rencontre de chefs d'État et des catholiques du monde entier. En septembre dernier, il s'était ainsi lancé dans un périple de douze jours en Asie du Sud-Est et en Océanie, le plus long voyage depuis le début de son pontificat.



La chanteuse Nicole Croisille est décédée à l'âge de 88 ans

Jazz, comédies musicales, théâtre... Cette artiste qui est née à Paris en 1936 et qui a démarré sa carrière dans les années 50 et exploré de nombreux genres et disciplines au risque de perdre parfois son public, est morte le 4 juin 2025.

Elle aimait tout faire : chanter, danser et jouer la comédie. Elle a donné son dernier grand concert en 2014 au Casino de Paris. En 2020, à l'âge de 83 ans, Nicole Croisille était encore sur scène aux côtés de Michel Sardou dans N'écoutez pas Mesdames de Sacha Guitry.



Giorgio Armani nous a quittés à l'âge de 91 ans.

"C'est avec une infinie tristesse que le groupe Armani annonce le décès de son créateur, de son fondateur et de son infatigable vigueur : Giorgio Armani," indique un communiqué. *"Il Signor Armani,* comme il était toujours appelé avec respect et admiration par ses collaborateurs, est décédé paisiblement, entouré de ses proches. Infatigable jusqu'au bout, il a travaillé jusqu'à ses derniers jours, se consacrant à l'entreprise, aux collections et aux nombreux projets en cours."

Sans conteste le créateur de mode italien le plus couronné de succès de l'histoire, **Giorgio Armani** fut également l'un des businessmen les plus accomplis. Il était l'unique actionnaire de son entreprise éponyme, Giorgio Armani S.p.A, dont les activités dépassaient largement la mode et touchaient également à l'hôtellerie, aux objets pour la maison et même à la chocolaterie. Fondée en 1975 avec les fonds issus de la vente de sa Volkswagen *Coccinelle*, l'entreprise a généré un chiffre d'affaires de 2,1 milliards d'euros en 2019 et emploie environ 8000 personnes dans le monde.

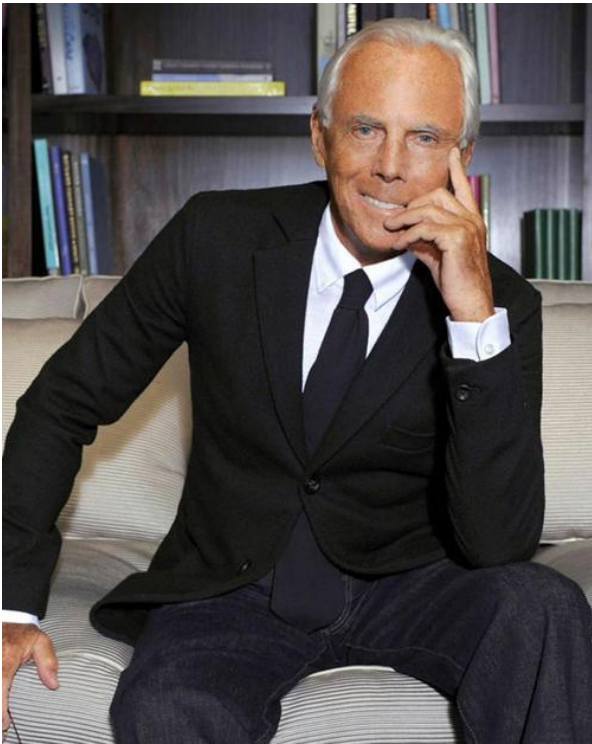

Claudia Cardinale, une étoile dont l'éclat a illuminé le septième art s'est éteinte

Le monde du cinéma est en deuil. L'actrice franco-italienne Claudia Cardinale est morte mardi 23 septembre chez elle en région parisienne, à l'âge de 87 ans. Au cours de sa carrière, qui a décollé à la fin des années 60, Claudia Cardinale a travaillé aux côtés des plus grands. Elle s'est illustrée dans des films avec Jean-Paul Belmondo, Marcello Mastroianni, Alain Delon, Henry Fonda ou encore Burt Lancaster. On l'a aussi vue donner la réplique à sa rivale Brigitte Bardot dans "Les Pétroleuses" en 1971.



Brigitte Bardot, icône du cinéma français des années 1960, est décédée à l'âge de 91 ans

Une icône s'en est allée. Brigitte Bardot, actrice emblématique du cinéma français d'après-guerre et figure marquante de la culture populaire, s'est éteinte à l'âge de 91 ans, a annoncé la fondation qui porte son nom, le dimanche 28 décembre. Par sa carrière fulgurante, son franc-parler, sa beauté singulière et sa dévotion pour les animaux, elle a forgé sa légende.



Le Sport

Finale de la Ligue des champions PSG-Inter Milan

L'Inter de Milan a lourdement chuté, samedi 31 mai 2025, en finale de Ligue des champions de football : défaite cinq buts à zéro contre le Paris Saint-Germain.

Le PSG en lévitation salue le monde, l'Europe, la France - coucou Marseille, vous n'êtes plus seuls - et fonce dans le gotha des clubs les plus couverts d'or, avec pour cette unique saison un triplé magique, Championnat de France - Coupe de France - Ligue des champions.

Une soirée magique ! Au terme d'un match d'une impressionnante justesse, le Paris Saint-Germain a étrillé l'Inter Milan (5-0), à Munich. Supérieur dans tous les compartiments du jeu, le club de la capitale remporte la première Ligue des champions de son histoire avec la manière (et un écart jusque-là jamais vu).

"Aujourd'hui, on a pu écrire l'histoire tous ensemble, l'histoire du PSG, le meilleur club du monde", s'enflamme au micro de M6 Désiré Doué, logiquement nommé homme du match, après le coup de sifflet final.



Le très bel hommage du peloton à Romain Bardet pour sa dernière course

Romain Bardet a mis un terme à sa carrière ce dimanche 15 juin 2025 après la 8e étape du Critérium du Dauphiné. Cette fois-ci, c'est terminé. Romain Bardet a fait ses adieux au monde professionnel du cyclisme ce dimanche lors de la dernière étape du Critérium du Dauphiné. Le Français de 34 ans, applaudi tout au long de l'étape, raccroche après de très belles années dans le peloton. Avant de prendre le départ de l'étape, le coureur de l'équipe Picnic a eu le droit à une très belle haie

d'honneur. Tadej Pogacar, Jonas Vingegaard, Remco Evenepoel et tout le reste du peloton ont fait tourner leur roue avant au passage du grimpeur auvergnat, qui met fin à sa carrière. Angus, son fils, se trouvait au milieu des coureurs qui saluaient le départ à la retraite d'une figure emblématique du cyclisme français et mondial, deuxième du Tour de France en 2016.

Désormais, celui qui sera consultant sur la moto d'Eurosport lors de la deuxième semaine de la Grande Boucle, se consacrera au gravel, discipline du vélo en vogue sur des parcours alternant des passages sur la route et des chemins.

Le palmarès de Romain Bardet

4 étapes du Tour de France (2015, 2016, 2017, 2024)

Meilleur grimpeur du Tour de France (2019)

2 étapes du Tour d'Espagne (2021 puis 2023 sur un contre-la-montre par équipes).

2 podiums du Tour de France (2016, 2017)

2 podiums sur Liège-Bastogne-Liège (2016, 2023)

Vainqueur du Tour de l'Ain (2013)

Vainqueur du Drôme Classic (2014)

5e étape du Dauphiné (2015)

Vainqueur de l'Ardèche Classic (2018)

Vice-champion du monde sur route (2018)

3e étape du Tour de Burgos (2021)

Vainqueur du Tour des Alpes (2022)



Romain Bardet a eu le droit à une magnifique haie d'honneur avant la dernière étape du Critérium du Dauphiné. [LiveMedia / Icon Sport]

Le numéro incroyable de Pogacar, qui conserve son titre de champion du monde sur le terrible circuit de Kigali

Au lendemain de la victoire surprise de la Canadienne Magdeleine Vallieres lors de la course en ligne femmes des championnats du monde de cyclisme, l'ogre slovène Tadej Pogacar a remporté le dimanche 28 septembre 2025, la course élite hommes à Kigali (Rwanda), conservant ainsi son beau maillot arc-en-ciel. En réalisant le doublé Tour de France et mondiaux pour la deuxième fois, Tadej Pogacar rejoint Eddy Merckx, qui était le seul coureur à l'avoir réussi à deux reprises dans l'histoire. La claque reçue lors du contre-la-montre du 21 septembre dernier par Evenepoel, ne l'avait pas spécialement affecté et tandis que certains émettaient des doutes quant à sa capacité à s'acclimater aux conditions particulièrement éprouvantes de Kigali, Tadej Pogacar l'assurait à l'approche du grand jour : il serait prêt pour dimanche. Le quadruple vainqueur du Tour de France avait d'ailleurs une idée en tête : déclencher les hostilités dans le Mont Kigali, « **le meilleur endroit pour attaquer** ». Et tant pis s'il avait estimé qu'il était sans doute placé trop loin de l'arrivée, à 100 km...

« J'ai quand même un peu douté, les montées devenaient de plus en plus difficiles à chaque fois, a-t-il soufflé. En plus, les descentes n'étaient pas si rapides que ça, il fallait souvent continuer d'y pédaler. J'ai trouvé le temps long. C'était tellement dur à la fin... Mais je me suis battu jusqu'au bout. »

Et si Remco Evenepoel s'est certes un peu rapproché, le Belge a terminé avec près d'une minute et demie de débours.



Tadej Pogacar remporte les championnats du monde de cyclisme.

Le Tour de France

C'est à Lille que le 112e Tour de France a pris son envol, le samedi 5 juillet. Vainqueur surprise en 2020, tranquille en 2021, insolent en 2024, Tadej Pogacar a gagné, son quatrième Tour de France sans jamais connaître le doute, en écrasant la course les deux premières semaines. Il a pris du temps à son seul challenger, Jonas Vingegaard à chaque fois qu'il l'a voulu, n'utilisant qu'un seul des trois massifs proposés pour créer un écart impitoyable.

Le Tour de France 2025 s'est terminé le dimanche 27 juillet 2025, à l'issue de la 21e étape entre Mantes-la-Ville et les Champs-Élysées, à Paris. Pour la première fois de son histoire, les coureurs ont escaladé trois fois la Butte Montmartre comme lors des JO 2024, avant de se conclure sur l'arrivée classique des Champs-Élysées. Une nouveauté qui a fait une entrée fracassante dans l'histoire de la Grande Boucle, avec une ferveur populaire encore plus forte que lors des Jeux olympiques. Et surtout magnifiée par le duel d'anthologie entre Tadej Pogacar, maillot jaune sur le dos, et Wout van Aert, qui s'est imposé en solitaire sur la plus belle avenue du monde.

Mais en raison de la pluie qui s'est abattue sur Paris lors de l'arrivée des coureurs dans la capitale, les organisateurs ont décidé de geler les temps au quatrième passage de la ligne d'arrivée, sur les Champs-Élysées, soit avant les trois ascensions de la butte Montmartre. Cela signifie que les coureurs ont été classés dans le même temps au classement général à partir du quatrième passage. Mais, ils étaient toujours tenus à « **effectuer la totalité des tours du circuit sur les Champs-Élysées pour figurer au classement de la dernière étape et au classement général final du Tour de France** ».



Le peloton à l'assaut de la Butte Montmartre.

Comme pour se moquer des chronos de cette course figés bien avant la fin, la pluie a noyé Paris juste après la première ascension de la Butte Montmartre ! Elle donnait raison aux organisateurs et au jury peut-être mais rappelait d'abord à tous, que le cyclisme sur route se dispute à l'extérieur et n'est pas à l'abri des caprices du ciel. Comme un résumé de ces trois semaines, un groupe d'une petite trentaine de funambules s'est formé après une accélération d'Alaphilippe avec, en tête, seulement deux hommes du top 10 Kevin Vauquelin et... Tadej Pogacar.

PARCOURS 2025



Le podium final



Jonas Vingegaard, Tadej Pogacar et Florian Lipowitz

Classement général à l'issue de l'épreuve

1. Tadej Pogacar (Slo, UAE Team Emirates XRG)
2. Jonas Vingegaard (Dan, Visma - Lease a bike) à 4'24"
3. Florian Lipowitz (All, Red Bull - Boira - Hansgrohe) à 11'09"
4. Oscar Onley (G-B, Picnic PostNL) à 12'12"
5. Felix Gall (Aut, Decathlon - AG2R La Mondiale) à 17'12"
6. Tobias Johannessen (Nor, Uno-X Mobility) à 20'14"
- 7. Kévin Vauquelin (Fra, Arkéa - B & B Hotels) à 22'35"**
8. Primoz Roglic (Slo, Red Bull - Bora - Hansgrohe) à 25'30"
9. Ben Healy (Irl, EF Education - EasyPost) à 28'02"
- 10. Jordan Jégat (Fra, TotalEnergies) à 32'42"**

Classement du meilleur grimpeur du Tour de France 2025

- | | | |
|--------------------------|--------------------|-----|
| 1 Tadej Pogacar (SLO) | UAE Team Emirates | 119 |
| 2 Jonas Vingegaard (DEN) | Visma Lease a Bike | 104 |
| 3 Lenny Martinez (FRA) | Bahrain Victorious | 97 |
| 4 Thymen Arensman (NED) | Ineos Grenadiers | 85 |
| 5 Ben O'Connor (AUS) | Team Jayco AlUla | 51 |

Classement par points du Tour de France 2025 - Maillot vert

1 Jonathan Milan (ITA)	Lidl-Trek	372
2 Tadej Pogacar (SLO)	UAE Team Emirates XRG	294
3 Biniam Girmay (ERI)	Intermarché - Wanty	232
4 Jonas Vingegaard (DEN)	Team Visma Lease a bike	182
5 Anthony Turgis (FRA)	TotalEnergies	182

Classement du meilleur jeune du Tour de France 2025 - Maillot blanc

1 Florian Lipowitz (GER)	Red Bull - Bora - Hansgrohe	76 h 11 min 32 s
2 Oscar Onley (GBR)	Picnic Postnl	+ 1 min 12 s
3 Kevin Vauquelin (FRA)	Arkéa-B&B Hotels	+ 11 min 35 s
4 Ben Healy (IRL)	EF Education - Easypost	+ 17 min 02 s
5 Raul Garcia Pierna (ESP)	Arkéa-B&B Hotels	+ 2 h 04 min 58 s

À chaque édition du Tour de France, l'objectif de la plupart des coureurs est de repartir avec un des quatre maillots distinctifs. Une ultime récompense est décernée par les organisateurs, c'est celle du meilleur-combatif attribuée cette année à l'Irlandais de la formation EF Education EasyPost, Ben Healy.

Le Tour de France féminin

La quatrième édition de la Grande boucle féminine s'est élancée le samedi 26 juillet, depuis la Bretagne pour neuf jours de compétition intense. Les 22 équipes du peloton ont traversé la France du Morbihan à la Haute-Savoie à un rythme effréné. Cette édition a sans contestation été la plus belle et la plus marquante depuis la renaissance de l'épreuve en 2022. La quatrième édition du Tour de France femmes a tiré le rideau, dimanche 3 août, avec le sacre historique de Pauline Ferrand-Prévôt de retour sur la route cette saison, après son sacre olympique en VTT cross-country à Paris.

Elle disait vouloir remporter le Tour "*sous trois ans*". La première tentative aura été la bonne. Pauline Ferrand-Prévôt a roulé à la perfection pendant neuf jours. On retiendra surtout la claque infligée à toutes les meilleures grimpeuses du peloton dans le col de la Madeleine, alors qu'elle avait fait son retour sur la route en janvier, plus de six ans après sa dernière saison dans la discipline. Après 35 ans de disette, la France tient enfin sa première vainqueur d'un Tour de France. Se sachant moins rapide que des adversaires comme Kim Le Court, elle ne s'est presque jamais impliquée dans la guerre aux bonifications et comme prévu, la dernière journée n'a pas été de tout repos. Pauline Ferrand-Prévôt a été un temps piégée après la première descente du jour, et ses adversaires ont forcé ses coéquipières à gaspiller

de l'énergie pour recoller. Même esseulée, elle n'a jamais paniqué. Restée dans la roue de Demi Vollering, qu'elle a toujours identifiée comme sa principale adversaire. Après avoir parfaitement absorbé quelques coups de boutoir, elle a attendu son heure patiemment, avant de placer une attaque décisive dans Châtel et enchaîner une deuxième victoire d'affilée, cette fois avec le maillot jaune sur les épaules. Magistral.

Sur les trois premières éditions du Tour de France femmes, une seule victoire Française avait été fêtée. Cette fois, le public a eu droit à une quadruple ration, sur quatre jours d'affilée. Alors qu'elle n'était pas la plus attendue, Maeva Squiban a remporté les deux premières étapes de montagne, à Ambert et Chambéry, à chaque fois en s'envolant dans la dernière rampe sans être revue dans la descente.

La coureuse de l'équipe UAE-ADQ, qui roule sur les mêmes vélos que la formation masculine emmenée par Tadej Pogacar, a bien failli ne pas participer à ce Tour. Renversée par une voiture en mai, elle est arrivée au départ dans sa Bretagne natale avec une préparation tronquée. Sans l'abandon précoce de sa leader Elisa Longo Borghini, elle n'aurait peut-être jamais eu sa chance dans l'échappée. Et elle a terminé la course avec deux victoires et le titre de supercombative.

Avant que les Françaises accaparent toute la lumière, une Francophone s'est fait un nom sur le Tour de France femmes. Kim Le Court, de son nom complet Kimberley Pienaar-Le Court, a porté le maillot jaune pendant quatre jours. Une première fois après la deuxième étape, puis de la sixième à la huitième étape. La Mauritienne de 29 ans a fait parler son punch devant les autres favorites du classement général, s'imposant notamment à Guéret.

Cette édition 100% française a battu les records d'affluence. Chaque départ a attiré une foule presque comparable à celle du Tour masculin. Le Grand Départ en Bretagne a été une franche réussite. Trois heures avant l'arrivée de la première étape, Plumelec affichait complet. ***"Tous les records sont battus sur cette quatrième édition, a apprécié Marion Rousse, la directrice de la course lors du dernier jour. J'ai l'impression qu'on a été adopté par le grand public. Et bien évidemment que la victoire de Pauline et tout ce que les Françaises, mais aussi leurs concurrentes, ont fait depuis le début, nous aident à faire la meilleure promotion pour le cyclisme féminin".***



Le classement général

1. Pauline Ferrand-Prévot (France, Team Visma | Lease a Bike) en 29 h 54'24"
2. Demi Vollering (Pays-Bas, FDJ - SUEZ), à 3'42"
3. Katarzyna Niewiadoma (Pologne, CANYON//SRAM zondacrypto), à 4'09"
4. Dominika Włodarczyk (Pologne, UAE Team ADQ), à 5'45"
5. Niamh Fisher-Black (Nouvelle-Zélande, Lidl - Trek), à 6'25"
6. Sarah Gigante (Australie, AG Insurance - Soudal Team) à 6'40"
7. Juliette Labous (France, FDJ - SUEZ) à 9'13"
8. Cédrine Kerbaol (France, EF Education-Oatly), à 13'43"
9. Pauliena Rooijakkers (Pays-Bas, Fenix-Deceuninck), à 13'59"
10. Évita Muzic (France, FDJ - SUEZ), à 15'50"

« **Les Français attendaient cette victoire, que ce soit chez les hommes ou les femmes parce que maintenant c'est pareil, il n'y a pas un Tour de France plus grand que l'autre. Ce qu'elle a fait, ce n'est pas juste du sport, ça fait partie du patrimoine français, ça dépasse le cadre du vélo. Elle transforme tout ce qu'elle touche en or, ce qui n'est pas courant en France ni même dans le monde entier. C'est notre Pogi à nous, elle arrive à gagner une classique pavée puis en haute montagne** », a pour sa part déclaré Thomas Voeckler, à son sujet, dans des propos recueillis par L'Equipe. Même son de cloche pour Romain Bardet. « **C'est quelqu'un qui n'avait pas forcément besoin de gagner le Tour au regard de son palmarès, car elle était déjà une icône du sport, mais c'est une consécration** », a notamment expliqué le Français qui vient de prendre sa retraite après avoir réalisé le début de saison avec Picnic PostNL.



Elise Chabbey (SUI) FDJ - Suez maillot à pois, Pauline Ferrand-Prévot en jaune, Nienke Vinke (NED) Team Picnic Postnl maillot blanc de la meilleure jeune, Lorena Wiebes (NED) Team SD Worx – Prottime maillot vert du classement aux points.

2026

L'USP

Remise de la médaille de la ville à Luc Ferrier le 10/01/2026

C'est à l'occasion de la présentation des vœux du Maire le 10 janvier 2026, que Pierre Ferrier dont l'attachement presque viscéral pour les Paluds de Noves depuis trois décennies, a souhaité honorer le parcours de Luc Ferrier au sein du l'Union Sportive Palunaise. Son discours ci-dessous l'a d'ailleurs particulièrement ému.

« C'est avec beaucoup de plaisir que je me tiens devant vous pour honorer une personne importante dans le petit monde des sportifs et bénévoles palunais. En 1979 Luc Ferrier quitte le club cycliste de Cavaillon pour rejoindre celui des Paluds L'Union Sportive Palunaise. Des années inoubliables avec les membres du club à se tirer la bourre sur nos petites routes provençales. Puis au fil du temps Luc occupera différentes responsabilités au sein du club.

- Trésorier adjoint de 1986 à 1991,
- Trésorier de 1992 à 1998,
- Secrétaire de 1999 à 2014,
- Président de 2015 à 2025.

Luc a toujours incarné les valeurs du cyclisme que sont l'unité, la solidarité, l'esprit d'équipe, l'effort et le plaisir, le courage, le respect, l'humilité et la transparence. Il a fait sien la devise du club « On part et on rentre ensemble ».

Je tiens à t'adresser un immense merci pour ta générosité et ton engagement. Merci du fond du cœur pour tout ce que tu as fait pour l'USP et pour les Paluds. Je te souhaite une année pleine de santé, de joie de paysages inspirants et surtout de kilomètres heureux ».

Puis Pierre l'a invité à dire quelques mots. Luc qui n'est pas très loquace, a évoqué quelques souvenirs :

« Comme l'a souligné Pierre cela fait 50 ans que je pédale. Dans les années 1970, on faisait des courses tous les week-ends dans les villages environnants. Le cyclisme a été pour moi une véritable école de la vie. J'y ai connu des joies mais également des peines comme dans la vie de tous les jours.

Lorsque j'ai rejoint L'Union Sportive Palunaise, j'ai tout de suite été séduit par l'esprit de saine camaraderie, ce qui m'a donné envie de m'investir au sein de ce club.

J'ai souhaité organiser des courses comme mes prédécesseurs et permettre à d'autres coureurs de pouvoir participer à des compétitions comme moi j'avais eu la chance de le faire.

Aujourd'hui, il est devenu difficile d'organiser ce genre d'épreuves à cause des contraintes administratives et budgétaires.

C'est pourquoi, depuis quelques années avec l'aide de la municipalité et du département via Madame Corinne Chabaud (Conseillère départementale), nous organisons un rallye cycliste chaque année, qui est ouvert à tous, y compris aux vélos à assistance électrique. Cette épreuve conviviale permet d'animer le village et de faire découvrir de nouveaux territoires à vélo.

Cela permet également de faire connaître l'intérêt d'une adhésion à un club. En rejoignant un club sportif ou autre, vous profiterez de nombreux avantages vous permettant de pratiquer une activité qui vous plaît tout en vous amusant et c'est une excellente opportunité de renforcer vos rencontres sociales.

Donc si vous avez un hobby n'hésitez pas à rejoindre un club ou une association. Vous y trouverez des passionnés prêts à partager leur enthousiasme. Puis au fil du temps, peut être que vous aurez envie de vous y investir comme moi. Alors n'hésitez pas, franchissez le pas ».



La médaille de la ville de Noves.

Le loto de l'USP organisé le 18 janvier 2026

A l'initiative du nouveau Président, une première réunion du bureau USP s'est tenue le 8 janvier 2026 chez Alain Louchard. L'affectation des différents postes et la composition de la grille des lots ont été réalisées dans une ambiance de saine camaraderie.

Luc Ferrier a relayé l'annonce du loto vers les 3 sites internet et David Vial, a également communiqué l'information via différents sites Facebook.

Alain Louchard, Jacques Platarets et Luc Ferrier ont sollicité :

Le Mas de l'Echanson restaurant à la cuisine raffinés situé à Châteaurenard. Ouvert depuis le 1er juin 2011 par STÉPHANIE ROCH Maître-Restaurateur & disciple d'Escoffier, l'établissement qui propose une cuisine raffinée, a été distingué par Gault & Millau en 2024.

La carrosserie TESTON également à Châteaurenard répare aussi bien les voitures modernes, que les anciennes et les motos, depuis 3 générations toutes passionnés par leur métier.

POLYMAGE, le cinéma REX de Châteaurenard dispose de 3 salles climatisées avec un son dolby digital de dernière génération.

L'Hôtel AKENA situé à l'entrée de Châteaurenard en venant de Noves est géré par notre collègue Jean Christophe Delacroix qui est licencié au BCG.

Jacques a poursuivi ces investigations auprès de :

Claire Picard photographe à Châteaurenard propose de créer vos souvenirs de famille.

EUROMASTER garage Soler à Châteaurenard.

Le Comptoir des Vignes caviste de Châteaurenard.

Intermarché Châteaurenard

Alain a également sollicité l'aide de :

Le pressoir de Provence situé à Saint-Andiol qui propose des Jus de fruits, citronnades, infusions et confitures 100% naturels.

Cellier de Laure cave de Noves qui propose également Spiritueux & épicerie fine.

Noves Bike vente et réparation de vélo à Noves.

Bien entendu le club a offert des bon d'achat chez les commerçants du village :

L'atelier de beauté qui sublime vos mains et pieds ainsi que votre regard.

L'iridescence au Paluds de Noves salon de coiffure et tatouage.

Le Fourbi la toute nouvelle épicerie du village.

Ces commerces ont tous fait un geste commercial pour remercier le club.

David a sollicité l'établissement L'Essentiel de la famille Fily du village.

Yvan Delègue tout juste retraité et nouvellement licencié à l'USP a tenu à participer à l'organisation de cette opération financière en vendant les cartons aux cotés de l'épouse du Président, Muriel Louchard. En outre il a permis d'obtenir un bon d'achat chez **La Mélodie des Mets** qui vous accompagne pour vos événements, vos plateaux repas en entreprise et vos repas à domicile. Traiteur passionné, ils créent des prestations sur-mesure pour particuliers, professionnels et collectivités autour de Châteaurenard.

Puis comme d'habitude, les membres du club se sont mobilisés pour installer les tables dans la salle polyvalente le dimanche matin à 10h00.



6 rangées de tables ont été déployées malgré les difficultés de mobilité que le faible espace entre les rangées offrait. Bien nous en a pris car lors du loto, il ne restait guère de places libres. En outre une vingtaine de personnes s'étaient installées dans le bar du Fourbi. Bref l'affluence était au rendez-vous et les crêpes confectionnées par Laurence Rouger ont eu également beaucoup de succès.

A l'issue de la soirée, le Président Alain Louchard a chaleureusement remercié tous les membres du club et leurs épouses pour leur totale implication. Même Gilbert Vial qui depuis la Thaïlande, s'est manifesté en applaudissant bien fort les collègues suite au message de remerciement du Président via la messagerie WhatsApp.

La modification du bureau de l'USP a été refusée par la Sous-Préfecture.

C'est au mois de février 2026, qu'un message provenant de la sous-préfecture d'Istres a annoncé que les modifications inhérentes au changement du bureau du club avaient été refusées pour le motif suivant :

Bonjour,

Veillez trouver ci-joint le(s) motif(s) de votre rejet :

- Les nouveaux statuts sont manquants avec l'article siège à jour.
- PV d'assemblée générale est signé par une personne non habilitée.

Uniquement le nouveau bureau peut signer, pas l'ancien.

Une fois la télé-déclaration rejetée, vous ne devez pas la modifier mais en refaire une nouvelle. Le greffe des associations n'a pas accès à votre porte-document.

Cordialement,

Alain Louchard a rédigé le nouveau statut du club qui a été approuvé à l'unanimité en assemblée Générale extraordinaire, organisée via un outil informatique concocté par le secrétaire David Vial.

A l'issue de ce vote, Alain Louchard s'est à nouveau rendu chez Luc Ferrier le 6 mars 2026 pour réitérer les modifications nécessaires à l'évolution du bureau de l'USP, via le site de la préfecture.

Après avoir réussi à contourner les différents obstacles informatiques de nature à décourager les personnes animées de bonne volonté, il a fallu batailler pour se connecter à l'application dans un premier temps, puis faire face à des messages décourageants comme « fichier trop volumineux » donc impossible de joindre le compte rendu de l'assemblée générale. Bref au bout de 1h30 d'effort conjoints, les deux compères n'étaient pas peu fiers d'avoir su mener à bien leur entreprise.

Les nouveaux statuts de l'Union Sportive Palunaise

1

Le 24 Février 2026

Statuts de l'Union Sportive Palunaise

OBJET SIEGE SOCIAL ET COMPOSITION

Article 1er :

Il existe entre les adhérents au présent statut une association régie par la loi du 1er juillet 1901 et le décret du 16 août 1901.

Cette association, fondée le 19 septembre 1933, a pour dénomination « UNION SPORTIVE PALUNAISE ». Code association W132002032

Elle a été déclarée à la Sous-préfecture d'ARLES le 19 octobre 1933

Elle est inscrite à la Fédération Française de Cyclotourisme sous le numéro de code 08404 et du comité des Bouches du Rhône.

Elle peut adhérer à tout autre fédération affinitaire (UFOLEP, FSGT, etc..).

Sa durée est illimitée.

Son objet est la pratique du cyclisme sous toutes ses formes.

Son siège social est la Mairie annexe des Paluds de Noves avenue de la république 13550 Noves

Il peut être transféré en tout autre endroit de la ville de Noves, sur simple décision de son Comité Directeur.

Article 2ème :

L'association se compose de membres actifs ou adhérents, membres bienfaiteurs et membres d'honneurs.

Pour faire partie de l'association, il faut être agréé par le Bureau qui statue lors de chacune de ses réunions, sur les demandes d'admission présentées.

Article 3ème :

Le titre de membre d'honneur peut être décerné par le Bureau à ceux qui ont rendu des services signalés à l'association.

Le membre d'honneur est dispensé de cotisation.

Sont membres bienfaiteurs, les personnes qui versent un droit d'entrée et une cotisation annuelle fixés chaque année par le Bureau.

Sont membres actifs ceux qui ont pris l'engagement de verser annuellement une cotisation fixée chaque année par le bureau.

Article 4ème :

La qualité de membre se perd par :

- La démission
- Le décès,

2

- La radiation prononcée par le bureau pour non paiement de la cotisation ou pour motif grave, l'intéressé ayant été invité préalablement à se présenter par devant lui, pour fournir toutes explications.

MOYENS D'ACTION – ADMINISTRATION ET FONCTIONNEMENT – RESSOURCES

Article 5ème :

Les ressources de l'Association comprennent :

- 1° - Le montant des droits d'entrée et des cotisations,
- 2° - Les subventions de l'état, des Départements et des Communes.
- 3° - Des aides extérieures (publicitaires ou non) soumises et acceptées par le bureau, et s'il y a lieu, avec l'agrément de l'autorité compétente, et en général, toute aide autorisée par la Loi

Article 6ème :

Les moyens d'action de l'Association sont la tenue d'Assemblées périodiques, la publication éventuelle d'un bulletin, les séances d'entraînement, les conférences et cours sur les questions sportives, et en général, tout exercice et toute initiative propre à l'objet social. Sont exclues toutes participations à toute discussion ou manifestation à caractère raciste, politique ou confessionnel.

Article 7ème :

L'Association est dirigée par un bureau formé de membres élus par l'Assemblée Générale. Il comprend TROIS membres au moins, DOUZE membres au plus.

Celui-ci est renouvelé chaque année, lors de l'Assemblée Générale Ordinaire du club.

Ce bureau ainsi élu choisit, obligatoirement parmi ses membres, à bulletin secret, un Bureau composé de :

- 1° - Un Président
- 2° - Un vice-président, s'il y a lieu,
- 3° - Un Secrétaire
- 4° - Un Trésorier

Éventuellement, si la nécessité de l'association l'exige, il pourra être désigné un Secrétaire-Adjoint et un Trésorier-Adjoint.

En cas de vacance d'un ou plusieurs membres, le bureau pourvoit provisoirement à leur remplacement. Il est procédé à leur remplacement définitif lors de la prochaine Assemblée Générale.

Les pouvoirs des membres ainsi élus prennent fin à l'époque ou devrait normalement expirer le mandat des membres remplacés.

Article 8ème :

Le bureau se réunit aussi souvent que l'intérêt de l'Association l'exige et à chaque convocation du Président, ou sur la demande du quart de ses membres.

3

Les décisions sont prises à la majorité des voix des administrateurs présents ou représentés, un administrateur disposant de sa propre voix et, au plus, de celle d'un autre de ses collègues.

En cas de partage, la voix du Président est prépondérante.

Tout membre du bureau, qui sans excuse, n'aura pas assisté à trois réunions consécutives, pourra être considéré comme démissionnaire.

Nul ne peut faire partie du bureau, s'il n'est pas majeur, s'il ne fait pas partie de l'Association depuis plus de six mois et s'il n'est pas à jour de ses cotisations.

Il est tenu un procès-verbal des séances, signé par le Président et le Secrétaire, et transcrit sur le Registre des délibérations.

ASSEMBLEES GENERALES - QUORUM - MAJORITE

Article 9ème :

L'Assemblée Générale Ordinaire comprend tous les membres de l'Association. Ils doivent, pour avoir droit de vote, satisfaire aux conditions ci-après :

- 1/ être à jour de leur cotisation
- 2/ être âgés de 16 ans le jour de l'assemblée
- 3/ avoir plus de six mois de présence au club

Les membres qui ne pourront y assister pour quelque raison que ce soit, pourront donner « leur pouvoir » à un adhérent de leur choix.

Toutefois, les adhérents présents ne pourront détenir plus de deux pouvoirs. L'ordre du jour est indiqué sur les convocations.

Le Président, assisté des membres du bureau, préside l'Assemblée et expose la situation morale de l'Association.

Le Trésorier rend compte de sa gestion et soumet le bilan à l'approbation de l'assemblée.

Il est procédé, après épuisement de l'ordre du jour, au remplacement, à bulletin secret, des membres du bureau. Seront élus, dans la limite définie à l'article 7ème des présents statuts, les membres ayant obtenu le plus de voix. En cas d'ex æquo, un deuxième vote sera fait uniquement sur les noms en litige.

Tout administrateur est rééligible.

Ne devront être traitées, lors de l'Assemblée Générale, que les questions soumises à l'ordre du jour et reçues par écrit au bureau directeur quinze jours au moins avant la date de cette assemblée.

Les membres d'honneur et bienfaiteur ont voix consultative et non délibérative, seuls peuvent délibérer les membres actifs.

Article 10ème :

Une Assemblée Générale extraordinaire peut être convoquée si besoin est, par le Président ou sur la demande de la moitié plus un des adhérents, ou de la moitié plus un des membres du bureau.

Article 11ème :

Pour la validité des délibérations de ou des Assemblée Générales, la présence du tiers au moins des membres est nécessaire.

Si cette proportion n'est pas atteinte une seconde assemblée est convoquée dans la demi heure qui suit. Elle peut alors valablement délibérer quel que soit le nombre des membres présents.

Les décisions sont prises à la majorité des membres présents.

REGLEMENT INTERIEUR - MODIFICATION - DISSOLUTION**Article 12ème :**

L'Association est représentée dans tous les actes de la vie civile et en justice par le Président ou à défaut par tout autre membre du bureau, muni d'un pouvoir du Président ou spécialement habilité à cet effet par le Bureau.

Un règlement intérieur peut être établi par le bureau, qui le fait alors approuver par l'Assemblée Générale.

Ce règlement éventuel est destiné à fixer les divers points non prévus par les Statuts, notamment ceux qui ont trait à l'administration interne de l'association.

Article 13ème :

Les Statuts ne peuvent être modifiés qu'en assemblée générale sur proposition du Président ou la moitié plus un des adhérents ou de la moitié plus un des membres du bureau.

Article 14ème :

En cas de dissolution prononcée par les deux tiers au moins des membres présents à l'Assemblée Générale, un ou plusieurs liquidateurs sont nommés par celle-ci, et l'actif, s'il y a lieu, est dévolu conformément à l'article 9 de la loi du 1er juillet 1901 et au décret du 16 août 1901.

Dans tous les cas, la dissolution ne peut être prononcée qu'à la majorité absolue des membres présents à l'Assemblée Générale, convoqués à cet effet.

Les présents statuts sont adoptés en Assemblée Extraordinaire du

Le secrétaire de l'USP

David Vial

**Le Président de l'USP**

LOUCHARD Alain

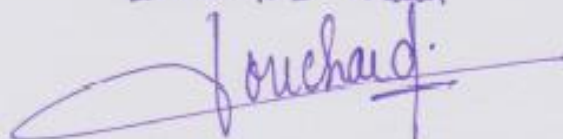

L'USP au départ du rallye de Graveson le 7 mars 2026.

Le début de semaine qui a précédé le rallye était assez doux mais la pluie s'était invitée en fin de semaine au grand désarroi des organisateurs du BCG. Malgré une météo défavorable, le Président de l'USP a su mobiliser toutes les forces disponibles pour participer au rallye de Graveson le samedi 7 mars 2026. Daniel Pedeneau, André Spinosi, Robert Cionini et Luc Ferrier avaient répondu favorablement à la sollicitation du Président Alain Louchard et à 8h00, ils se sont présentés aux engagements. Alain Louchard avait reconduit l'attitude de l'ancien président (engagements pris en charge par le club) pour encourager le plus grand nombre de coureurs à participer aux manifestations organisées par les clubs les plus proches des Paluds de Noves.

D'un commun accord, ils ont choisi de prendre le départ du parcours de 57km dont le dénivelé positif était de 605 mètres.

Jean Louis Rouger et Jacques Platarets étaient au repos forcé suite à une intervention chirurgicale, Pascal Mathieu pris par des travaux n'avait pas encore repris le vélo, Gilbert Vial était toujours en Thaïlande, David Vial était au prise avec une grosse fuite d'eau à son domicile, Pierre Ozimek s'était engagé au Trail Évasion Baronnies Ventoux, Yvan Delègue était en pleine préparation de son prochain marathon, Christian Vernet avait disparu des sorties club depuis l'an dernier et Doninique Nieto devait gérer du mieux possible, une situation familiale délicate à la suite de l'AVC de son père. Bref ce début d'année avait vu le groupe de pratiquants de l'USP, fondre comme neige au soleil.

Les nuages s'étaient délestés de leur eau durant toute la nuit précédant l'épreuve et la route était détrempée. Il fallait se décaler de la roue arrière du coureur qui vous précédait pour ne pas être copieusement arrosé. Il y eut même quelques gouttes de pluie durant l'épreuve, mais sans plus, en tout cas pas pour imbiber leurs vêtements.

La cote de Domazan fut éprouvante mais les jolies petites routes gardoises étaient à l'abri de la circulation routière. Puis ils ont bifurqué en direction de la petite commune rurale Estézargues, avant de rejoindre Rochefort-du-Gard situé sur la rive droite du Rhône, autrefois nommé « Roca Fortis » (roche solide), qui recèle de véritables pépites patrimoniales au sein des ruelles de son centre ancien. Un ravitaillement a permis à tous de reprendre des forces avant de revenir sur Graveson par Saze, autre village entouré de vignobles et de belles pierres façonnées par le temps. Ils ont retraversé le Rhône pour rejoindre l'abbaye de Frigolet où la fabrication de la liqueur « **Frigolet** » a toujours lieu à la distillerie originelle, selon la même recette. Ils sont passés en plein centre de la ville de Graveson dont le cœur historique accueille différentes boutiques, avant de rejoindre le magnifique complexe sportif de la commune. Ils ont apprécié le sandwich à la saucisse offert par les organisateurs avant de retrouver leur foyer juste avant midi.



RANDO DE LA MONTAGNETTE

SOUVENIR DANIEL BOUCHET 

VÉLO ROUTE
57 KM OPENRUNNER 22947753
OU D+ 605M
87 KM OPENRUNNER 22371799
D +1000M



DEUX PARCOURS :
57 KM / 87 KM AVEC 1 RAVITAILLEMENT

PRIX :
80 POUR LES LICENCIÉS FFCT
120 POUR LES NON LICENCIÉS

SUR PLACE :
PARKING / SANDWICH À L'ARRIVÉE

DATE **SAMEDI 07 MARS 2026**

DÉPART **ENTRE 8H ET 10H**

DÉPART :
COMPLEXE SPORTIF DE GRAVESON
655 ROUTE D'AVIGNON

VOS QUESTIONS :
BICYCLETTECLUBGRAVESONNAIS@GMAIL.COM
06 82 32 71 97
BICYCLETTECLUB GRAVESONNAIS

NOS PARTENAIRES



Alain Louchard, Luc Ferrier, André Spinosi, Robert Cionini et Daniel Pedeneau.

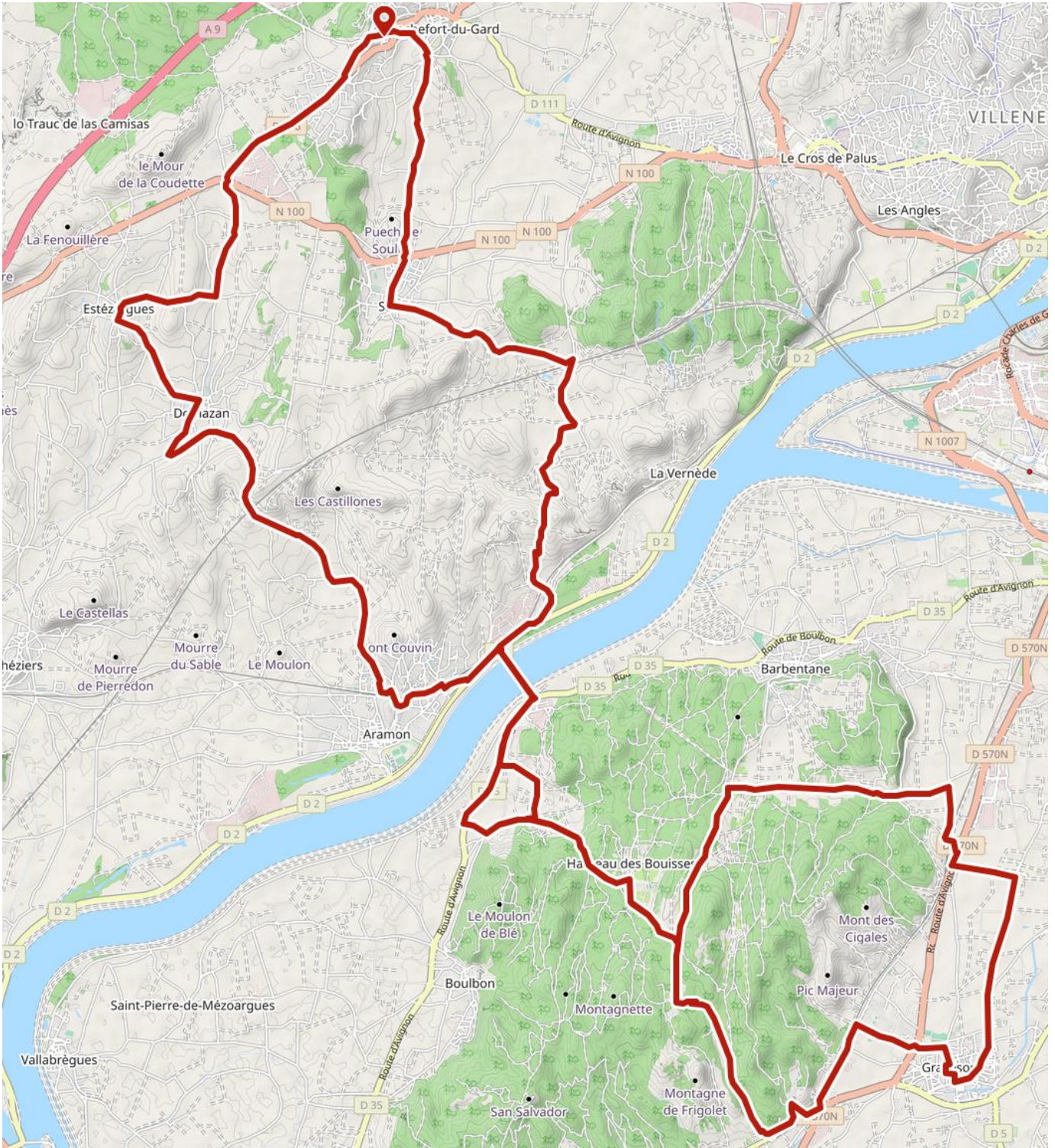

Le parcours de 57km du rallye du BCG 2026.

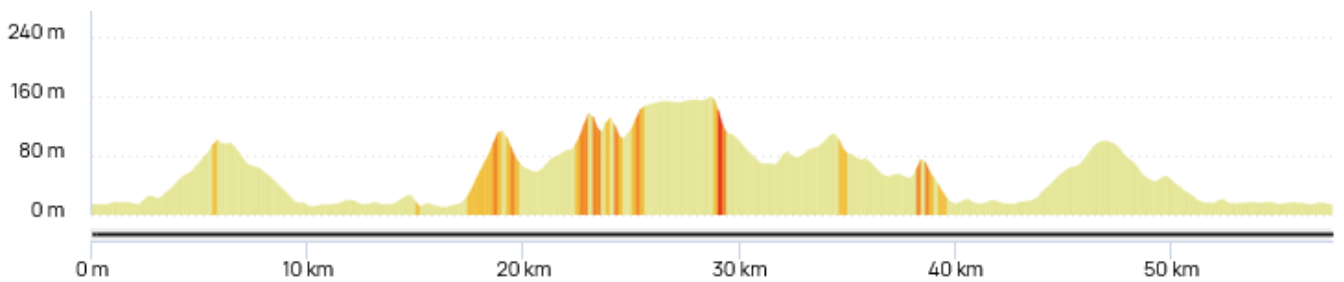



Préparation des sandwichs à la saucisse.

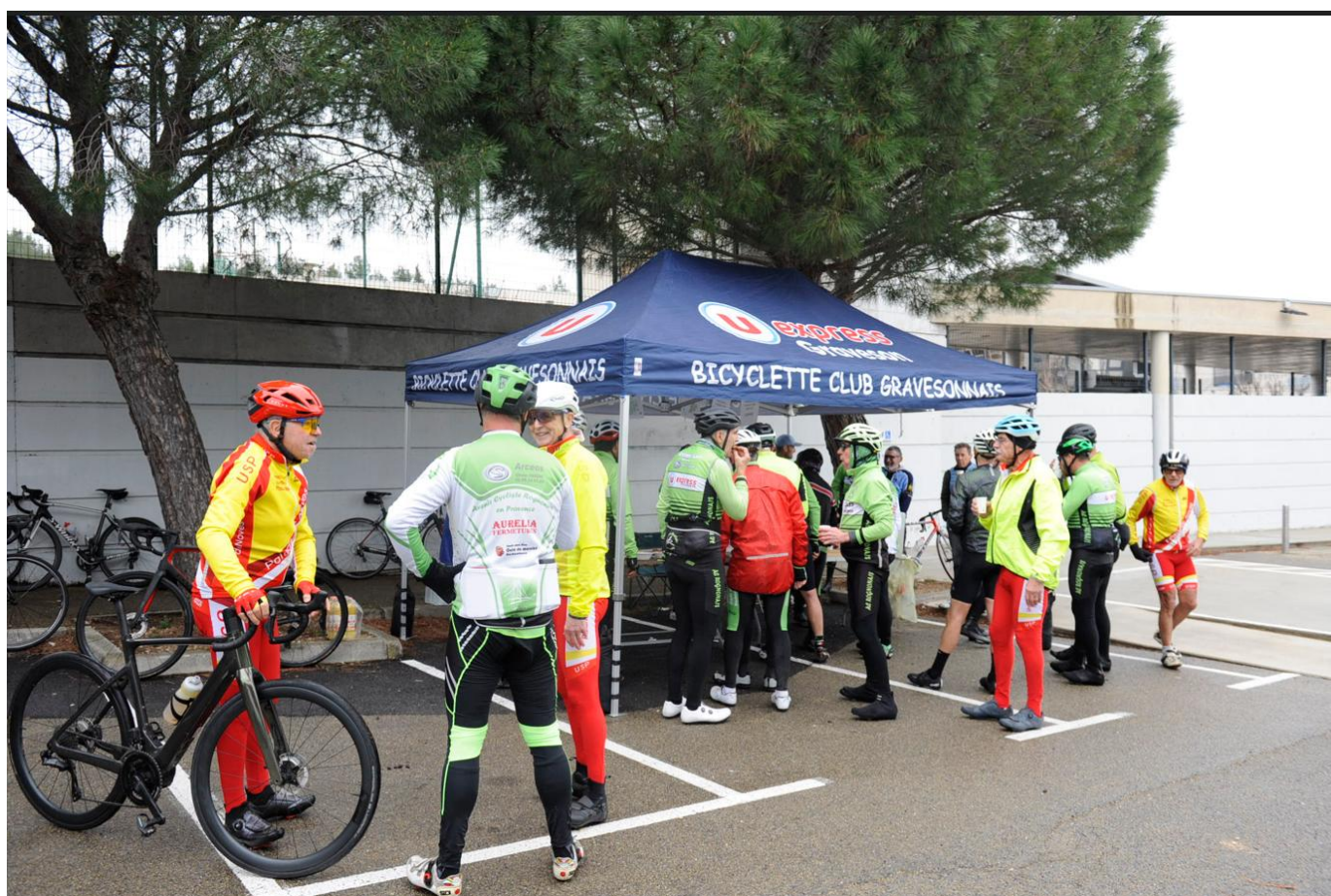

L'USP au ravitaillement. Robert Cionini et Luc Ferrier en pleine discussion avec l'ancien facteur des Paluds : Tardieu

Le village

Les élections municipales se tiendront les 15 et 22 mars 2026. Les listes candidates aux municipales sont :

Christian REY :

Divers, Le renouveau un nouvel avenir pour nos villages,

Audrey CHIKHAOUI :

Rassemblement National, Le vrai changement pour Noves et les Paluds-de-Noves,

Yvan GINOUX :

Divers centre, Un nouveau souffle pour Noves et les Paluds,

Laurent FABRE :

Divers gauche, Noves - Les Paluds : notre force, votre avenir.

Le pays

Tempête Goretti : vents violents et vagues-submersion

Après la neige, le vent. Le nord-ouest de la France affronte la tempête Goretti, avec de très fortes rafales, notamment dans la Manche, département en vigilance rouge. La tempête « s'intensifie avec des rafales enregistrées jusqu'à 213 km/h à Barfleur et 170 km/h à Coutances », a annoncé la préfecture dans un communiqué, dans la soirée du jeudi 8 janvier. Selon les prévisions, le pic d'intensité était attendu entre 0 h 30 et 1 heure du matin.

Des vagues de 10 à 13 mètres de hauteur ont été relevées dans la nuit au large immédiat de la Bretagne, notamment du côté de Belle-Île-en-Mer ou encore à Ouessant.



Le port du Conquet, dans le Finistère, le 8 janvier 2026. FRED TANNEAU / AFP

Puis les tempêtes se sont enchainées Dirk, Petra, Qumaira, Ruth, Stéphanie, Ulla, depuis Noël, les tempêtes se succèdent sur le littoral atlantique. La mer se déchaîne, le littoral recule.

Depuis le 15 décembre, cinq épisodes significatifs d'intempéries ont été recensés en Bretagne par la direction interrégionale Ouest de Météo-France à Rennes, selon un rapport provisoire. "On ne décèle pas d'évolution significative du nombre d'événements tempétueux depuis 1950, mais une grande variabilité d'une année sur l'autre ", assure le service études et climatologie. "En termes de fréquence et

d'intensité de tempêtes, on reste pour l'instant très loin de la période de référence de janvier et février 1990 ", quand une dizaine de tempêtes majeures s'étaient abattues sur la région, souligne l'organisme. En revanche "les submersions marines répétées lors des grandes marées de début janvier et début février 2014 peuvent d'ores et déjà être considérées comme exceptionnelles ".

Début février, l'île de Sein a connu un spectacle "dantesque ". La gare maritime a été "défoncée " par des paquets de mer "énormes" a raconté le maire de l'île de Sein, Jean-Pierre Kerloc'h.

Des vagues de plus de 19 m ont été enregistrées aux Pierres noires, au large du Finistère lors du passage de la tempête Pétra. Les vagues les plus hautes jamais mesurées par satellite proviennent de la tempête Quirin, survenue en février 2011 dans l'Atlantique nord. La vague moyenne la plus haute mesurait 20,1 m ! La plus haute mesurait probablement plus de 36 m de haut, c'est à dire un immeuble de 12 étages !

Sur le littoral aquitain, le trait de côte a reculé en de nombreux points de 10 mètres ou plus selon un rapport l'Observatoire de la Côte Aquitaine. Selon la base de données BOBWA qui récence les conditions de vague dans le Golfe de Gascogne entre 1958 à 2002, la proportion de vagues de plus de 4 m sur une telle période (26 jours) atteint occasionnellement 40%, ponctuellement 50% (3 fois en 44 ans), mais jamais plus de 55%. C'est en Gironde que l'érosion marine a été la plus forte avec le creusement de hautes falaises sableuses, la destruction d'accès de plage et des ouvrages côtiers altérés (promenades, enrochements).

En Bretagne, selon le Conservatoire du littoral, la tempête du premier week-end de février, associé à un très fort coefficient de marée (114) a engendré un recul de plusieurs mètres de toutes les côtes meubles sur la côte nord de la région. Même chose dans le sud Finistère, où les dunes ont encore une fois reculé, notamment à La Torche, Combrit.

La tempête Nils continue de faire des ravages. Dans son dernier bulletin de 14 heures, jeudi 12 février, Météo-France maintient trois départements en vigilance rouge : la Savoie pour "avalanches" mais aussi le Lot-et-Garonne et la Gironde pour "pluies-inondations".

Côté vent, 3 départements sont concernés par une vigilance orange : l'Aude, les Pyrénées-Orientales, la Haute-Corse et la Corse-du-Sud, ainsi que l'Andorre. Sur l'ouest du Languedoc et le Roussillon, le vent variera entre 110 à 130 km/h et "jusqu'à 150 km/h sur l'est du département de l'Aude, qui sera la zone exposée aux vents les plus forts." En Corse, les rafales attendues sont de l'ordre de "100 à 120 km/h sur la façade orientale", rapporte Météo-France. La Corse-du-Sud est également concernée par une alerte orange pour "vagues-submersions".

Cette nuit déjà, les rafales ont atteint 162 km/h à Biscarrosse, 145 km/h à Pau, 136 km/h à Mont-de-Marsan, 125 km/h à Toulouse, 124 km/h à Bordeaux et 120 km/h à Auch. En fin de nuit, les violentes rafales ont atteint le Languedoc-Roussillon avec 128 km/h à Béziers, 120 km/h à Perpignan et 115 km/h à Carcassonne. Résultat : 900 000 foyers sont privés d'électricité en Nouvelle-Aquitaine et en Occitanie, selon

Enedis. Invité à l'antenne de RTL, le préfet de Lot-et-Garonne a indiqué que 70 000 personnes étaient concernées par des coupures d'électricité dans le Lot-et-Garonne.

La tempête Nils du mois de février a fait des ravages. Dans son bulletin de 14 heures, du jeudi 12 février, Météo-France maintenait trois départements en vigilance rouge : la Savoie pour "avalanches" mais aussi le Lot-et-Garonne et la Gironde pour "pluies-inondations".

Côté vent, 3 départements étaient concernés par une vigilance orange : l'Aude, les Pyrénées-Orientales, la Haute-Corse et la Corse-du-Sud, ainsi que l'Andorre. Sur l'ouest du Languedoc et le Roussillon, le vent a varié entre 110 à 130 km/h et "jusqu'à 150 km/h sur l'est du département de l'Aude, qui était la zone exposée aux vents les plus forts." En Corse, les rafales attendues étaient de l'ordre de "100 à 120 km/h sur la façade orientale", rapporte Météo-France. La Corse-du-Sud est également concernée par une alerte orange pour "vague-submersion".

Les rafales ont atteint 162 km/h à Biscarrosse, 145 km/h à Pau, 136 km/h à Mont-de-Marsan, 125 km/h à Toulouse, 124 km/h à Bordeaux et 120 km/h à Auch. En fin de nuit, les violentes rafales ont atteint le Languedoc-Roussillon avec 128 km/h à Béziers, 120 km/h à Perpignan et 115 km/h à Carcassonne. Résultat : 900 000 foyers étaient privés d'électricité en Nouvelle-Aquitaine et en Occitanie, selon Enedis.

Le phénomène de "**crue généralisée**" qui touche la France dépasse "tous (les) records", a affirmé samedi à l'AFP la directrice du service Vigicrues, en disant ne pas attendre de "retour à la normale pour les prochains jours".

La France se trouve dans "une situation exceptionnelle" avec "**81 départements en vigilance simultanément dont 2 en rouge et 14 en orange pour 154 rivières**", ajouté au fait que le pays est "**depuis 30 jours d'affilée sans discontinuer en (vigilance) orange ou en rouge**", a indiqué Lucie Chadourne-Facon, directrice de Vigicrues, dans un entretien à l'AFP.

"Donc on a dépassé tous nos records", depuis que Vigicrues, le service public d'information sur les risques de crues en France, a été créé en 2006.

Dans le détail, deux départements et deux tronçons de rivière sont placés en rouge, tandis que 17 tronçons et 14 départements le sont en vigilance orange. La vigilance jaune s'applique également à 135 tronçons et 65 départements, selon les données de la carte de 10H00 qui sera actualisée à 16H00.

En outre, la France a atteint en cette période un indice de l'humidité des sols "le plus élevé", depuis le début de compilation de cette donnée en 1959.

"On a une situation de crue généralisée sur tout le territoire national parce que tous les sols sont saturés partout" et ont "perdu leur capacité d'infiltration", a-t-elle expliqué.

"Très clairement, on ne parle absolument pas de retour à la normale pour les prochains jours de notre côté", a souligné Mme Chadourne-Facon.

L'ampleur et la durée du phénomène s'expliquent par les importants cumuls de pluie depuis deux mois sur une partie du territoire, qui ont fini par saturer les sols, gorgés d'eau.

"En Bretagne, jusqu'au Massif central et l'ensemble du pourtour méditerranéen et la Corse", il est tombé dans cette période "en moyenne plus de 250 mm de pluie au mètre carré, soit 200 litres au mètre carré sur tout ce territoire-là", a résumé Mme Chadourne-Facon.

"Ces pluies qui tombent vont naturellement rejoindre les rivières par le ruissellement sur le sol puisque le sol ne peut plus absorber l'eau", a-t-elle ajouté.

De fait, "aujourd'hui, les rivières sont extrêmement sensibles aux moindres précipitations, aux moindres pluies qui arrivent sur le territoire, et les rivières du coup réagissent très rapidement", a expliqué Mme Chadourne-Facon. "Toutes les perturbations qui arrivent réalimentent en permanence les crues".

30 cm de neige au Ventoux

Les précipitations actuelles tombent aussi sous forme de neige en altitude, pour le plus grand bonheur des skieurs, en cette période de vacances scolaires.

Au mont Ventoux, le domaine skiable est ouvert, l'enneigement atteint 30 cm ; tant à la station du mont Serein que côté sud. Au total, 12 pistes sont ouvertes, 10/18 au nord et 2/5 au sud. Pour les remontées, de chaque côté, 6/8 fonctionnent.

À noter qu'en hiver, le sommet du Ventoux est fermé de mi-novembre à environ mi-mai. Également, chaque année entre le 1er novembre et le 31 mars de l'année suivante, les véhicules légers, les utilitaires et les camping-cars doivent soit détenir des dispositifs antidérapants amovibles permettant d'équiper « au moins deux roues motrices » (chaînes à neige métalliques, chaînes hybrides, chaînes textiles, chaussettes à neige) ; soit être équipés de quatre pneumatiques adaptés à la conduite hivernale (pneus hiver).

Jusqu'au 1er mars, une navette part chaque matin à 9 h 5, 11 h et 13 h 5 de Carpentras. Elle s'arrête à Caromb et à Malaucène. Le retour se fait à 13 h 50, 14 h 50, 15 h 50 et 16 h 50. La réservation est obligatoire pour monter à bord. Elle s'effectue exclusivement en ligne sur le site de Trans'CoVe et reste possible jusqu'à 30 minutes avant chaque départ. Tarif : 5 € aller-retour, 3 € aller simple.



Photo de Pierre Ozimek.



Photo de Pierre Ozimek.



Pierre Ozimek profite de cette belle neige pour skier.

Guerre en Iran

Le 28 février 2026, les États-Unis et d'Israël ont lancé des frappes aériennes en Iran, en visant des dizaines de sites à Téhéran et dans plusieurs villes. L'ayatollah Ali Khamenei et plusieurs hauts responsables ont été tués. Le régime iranien a répliqué en envoyant des missiles vers l'État hébreu et des bases américaines au Moyen-Orient. Doha (Qatar), Ryad (Arabie saoudite), Abu Dhabi (Émirats arabes unis) et Manama (Bahreïn) ont notamment été touchées.



Un bombardement à Téhéran, la capitale de l'Iran, le 28 février 2026. WANA / REUTERS

Personne ne sait où mènera cette guerre, certains affirment que le régime iranien sera éreinté par les bombardements impitoyables dont il est la cible, qu'il acceptera à un moment donné de mener des négociations et renoncera définitivement à ses ambitions nucléaires et à ses revendications régionales. ...

D'autres prédisent avec un zèle quasi messianique un grand soulèvement populaire iranien, qui renversera enfin le régime après des décennies de répression.

D'autres encore misent sur une longue guerre d'attrition susceptible de briser jusqu'à la volonté la plus résolue.

Il y a enfin le scénario qui inquiète le monde entier : une escalade incontrôlée, dans laquelle un missile ratant sa cible de quelques kilomètres suffit à entraîner d'autres armées dans la bataille, et à transformer un conflit régional en une guerre de plus grande ampleur.

Ils nous ont quittés

Rolland Courbis s'est éteint le 12 janvier 2026 à 72 ans

Défenseur de tempérament devenu entraîneur et consultant médiatique incontournable, Rolland Courbis a marqué l'histoire du football français par son charisme et son sens de la formule. Figure emblématique de Marseille, il a traversé les époques avec une passion inébranlable pour le jeu et l'analyse sportive.



Lionel Jospin, ancien Premier ministre et chef du Parti socialiste, est mort

Lionel Jospin est décédé dimanche 22 mars à l'âge de 88 ans. Ancien Premier ministre, figure centrale du socialisme français et candidat malheureux de la présidentielle de 2002, il aura marqué la Ve République par une tentative rare : gouverner sans renier ses convictions, quitte à en payer le prix politique.



Le Sport

Armand Duplantis a battu, pour la quinzième fois, son propre record du monde à la perche en franchissant 6,31 mètres.

Armand "Mondo" Duplantis a amélioré son record du monde chez lui à Uppsala. Le prodige suédois a franchi une barre à 6m31 pour améliorer une 15e fois un record du monde qu'il détient depuis 2020.

Son précédent record remontait à septembre lors de son titre mondial à Tokyo. Pour la première fois, le surdoué suédois bat son record du monde lors de son meeting, le Mondo Classic disputé à Uppsala. Devant son public debout, le Suédois a entamé un tour d'honneur, couvert du drapeau suédois.

Alors que cette performance est un véritable exploit, les spectateurs en viennent à se demander pourquoi bat-il ses propres record centimètre par centimètre ?

La première raison plausible :

La question de l'argent. Pour chaque record du monde, Duplantis, comme tous les athlètes, bénéficie d'une prime, celle-ci variant en fonction des meetings. À Torun, en Pologne, lors de son premier record, le Suédois avait empoché 6 000 euros. À Glasgow où il avait sauté 6,18 m la semaine suivante, c'était environ 27 000 euros. Le champion olympique en titre attend généralement les grandes compétitions pour effectuer ses records.

Plus la compétition est grande, plus la prime augmente. Lorsqu'il le bat en Ligue de diamant, compétition qui compte une quinzaine d'étapes par an, on monte à 50 000 dollars, jauge fixée par la fédération internationale World Athletics. Le montant fut exactement le même lors des Jeux Olympiques de Paris 2024, où Duplantis avait atteint les 6,25 m.

Même si l'argent est l'une des raisons principales de cette stratégie, une autre raison est envisagée :

Prendre le temps de se surpasser et garder un objectif en ligne de mire. "***N'importe quel athlète ferait la même chose***", expliquait en septembre 2023, dans *Le Parisien*, l'ancien perchiste français Philippe Collet. Selon lui, cette stratégie permet de rester dans le rythme et de conserver une motivation sur la durée. Cette manière de progresser étape par étape permet aussi d'éviter l'emballement qui suit souvent un record du monde, lorsque l'adrénaline pousse à tenter immédiatement encore plus haut, au risque de se blesser. L'exemple reste celui du Français Renaud Lavillenie. Le 15 février 2014, à Donetsk, il effaçait une barre à 6,16 m, soit un centimètre de plus que l'ancien record détenu depuis 1994 par la légende ukrainienne Sergey Bubka. Mais l'euphorie avait vite laissé place à la douleur. À peine son record célébré, Lavillenie tentait 6,21 m. Le Français se réceptionnait mal et se blessait au pied gauche. Verdict : seize points de suture et plus de deux mois d'arrêt.



***Armand Duplantis lors de son record du monde à Uppsala, en Suède, ce jeudi 12 mars.
TT News Agency - FREDRIK PERSSON***



En bout de perche, Armand Duplantis a franchi 6,31 mètres devant son public.

Vendredi 13 mars 2026, la 6ème étape de Paris Nice est partie de Barbentane.

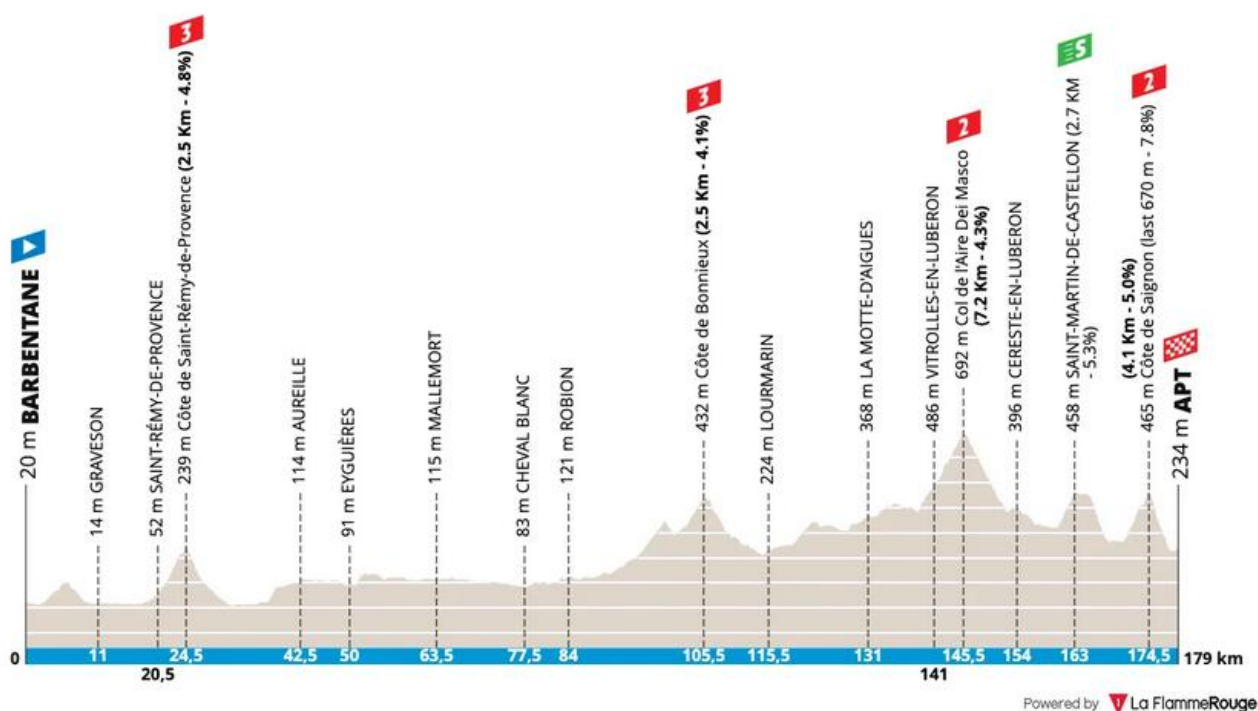

Présentation des 179,3km de la 6ème étape Barbentane – Apt

À l'occasion du départ de la 6ème étape de la « Course au Soleil », les animations au sein de Barbentane ont débuté dès 10 heures aux abords de la salle des fêtes avec la possibilité de rencontrer Hugo de Guibole Café, ou de découvrir le jeu de société Le Grimpeur avec son inventeur Nicolas, ou bien encore de chantonner les airs d'Yves l'accordéonistes. A 11h20, la présentation des équipes de la course a rassemblé beaucoup de monde et à 12h40, le départ de l'étape en direction d'Apt, a été donné sur la route de Boulbon. Les cyclistes se sont élancés de la RD35 en passant par le rond-point Saint-Joseph, l'avenue Bertherigues, le cours Jean-Baptiste Rey, la rue Pont de Guyot, puis ils ont pris la direction de Boulbon avant de bifurquer sur la RD81 en direction de Saint-Michel de Frigolet. Les 22 premiers kilomètres étaient entièrement plats avant d'aborder la première difficulté du jour : la Côte des Alpilles par Saint-Rémy-de-Provence (2,5 km à 5 %), que tous les coureurs de la région connaissent parfaitement. Ensuite, le peloton a traversé près de 60 kilomètres de plaine, sur de longues lignes droites passant notamment par Aureille, Mallemort et Robion. Cette portion a été suivie d'un faux plat montant d'environ 12 kilomètres, avant l'ascension de la Côte de Bonnieux (2,5 km à 4,6 %), située au cœur de la montagne du Luberon. Après la descente vers Lourmarin, les coureurs ont enchaîné avec 15 kilomètres en faux plat montant pour rejoindre la principale difficulté intermédiaire de l'étape : le Col de l'Aire Dei Masco (7,1 km à 4,4 %), positionné à l'est du massif du Luberon. Une descente rapide d'environ 5 kilomètres a ensuite conduit le peloton vers 10 kilomètres de vallée, permettant d'entrer dans le département du Vaucluse. La course s'est encore durcie de nouveau à l'approche de Saint-Martin-de-Castillon, où a été jugé le sprint intermédiaire. Dans la foulée, les coureurs ont dû escalader la Côte de Saignon (4 km à 5 %), dont le

sommet était situé à seulement 4,5 kilomètres de l'arrivée. Enfin, l'étape s'est conclue à Apt, sur le Boulevard Camille Pelletan, au terme d'un dernier kilomètre sinueux. La « Course au Soleil » avait déjà fait étape dans la ville en 2020, lors d'un final bien plus exigeant, remporté à l'époque par Tiesj Benoot.

La course









Après les déflagrations Vingegaard dans le Massif Central, cette 6e étape entre Barbentane et Apt pouvait bien être le dernier refuge des baroudeurs avant l'enfer niçois. Pourtant ce sont encore les coureurs prétendants au général qui se sont joués la victoire à Apt. Le Colombien Harold Tejada (XDS Astana) s'est imposé en solitaire dans la ville du Vaucluse, après être sorti d'un groupe de favoris à 3,4 kilomètres de l'arrivée. Le Champion de France Dorian Godon (INEOS Grenadiers) a pris la deuxième étape en réglant le sprint à 6 secondes du vainqueur, devant Lewis Askey (NSN) et Bryan Coquard (Cofidis). Aucun changement au général, excepté pour Tejada qui a profité de l'abandon d'Oscar Onley, pour remonter à la 10ème place au général, en grignotant 16 secondes (dont dix de bonification) et pointe à 11'27 de Jonas Vingegaard (Visma | Lease a Bike), toujours en jaune avec une confortable avance.

Classement général complet – Paris-Nice 2026 – Etape 6

Cl.	Nom	Equipe	Temps
1	Vingegaard Jonas	Team Visma Lease a Bike	21:16:50
2	Martínez Daniel Felipe	Red Bull – BORA – hansgrohe	03:22
3	Steinhauser Georg	EF Education – EasyPost	05:50
4	Vauquelin Kévin	INEOS Grenadiers	06:09
5	Martinez Lenny	Bahrain – Victorious	07:37
6	Soler Marc	UAE Team Emirates – XRG	08:15
7	Izagirre Ion	Cofidis	09:02
8	Rondel Mathys	Tudor Pro Cycling Team	10:06
9	Baudin Alex	EF Education – EasyPost	10:16
10	Tejada Harold	XDS Astana Team	11:27

Le Tour de France

LÉGENDE / THE KEY

	Grand Départ Race Start		Arrivée finale Race finish
	Ville ou site départ Start town or site		Étape en ligne Stage
	Ville ou site arrivée Finish town or site		C.I.m. individuel Individual time trial
	Repos Rest day		C.I.m. par équip Team time trial



Grand Départ à Barcelone puis retour dans l'Hexagone jusqu'à l'arrivée finale à Paris. Ce sera le 27e Grand Départ de l'étranger et le 3e depuis l'Espagne. Dans l'Hexagone, 7 régions et 29 départements seront visités

Le Tour de France féminin

Le Grand Départ en Suisse, une première historique pour la Grande Boucle féminine



Une édition 2026 qui s'annonce pleine de surprises, de relief et de symboles forts, du 1^{er} au 9 août, avec un Grand Départ en Suisse, un passage par le Beaujolais, l'arrivée mythique au Mont Ventoux et une apothéose sur la Côte d'Azur.